

WARUNKI ZAMÓWIENIA (WZ)

oznaczenie sprawy:
1400/DW00/ZK/KZ/2017/0000087431



ENEA Centrum Sp. z o.o.

Wykonanie prac remontowych w Biurach Obsługi Klientów Enea.

Zatwierdzam

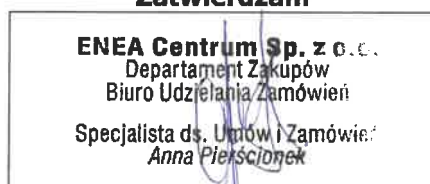

pieczęć i podpis Kierownika Zamawiającego
(osoby upoważnionej)

Poznań, dnia 27.09.2017r.

A handwritten signature in blue ink, located at the bottom right of the page.

SPIS TREŚCI

Rozdział I – INFORMACJA DLA WYKONAWCÓW	3
1. Informacje wstępne.....	3
2. Tryb udzielenia zamówienia	4
3. Przedmiot zamówienia	4
4. Termin realizacji zamówienia.....	5
5. Wymagania kwalifikacyjne.....	5
6. Wymagane dokumenty i oświadczenia.....	6
7. Sposób przygotowania oferty	8
8. Oferty wspólne	9
9. Sposób obliczenia ceny oferty	9
10. Miejsce i termin składania ofert	10
11. Termin związania ofertą	10
12. Kryteria oceny ofert	10
13. Otwarcie ofert i przebieg postępowania.....	11
14. Wykluczenie wykonawcy	11
15. Odrzucenie oferty	12
16. Unieważnienie postępowania.....	12
17. Zawarcie umowy	13
Rozdział II – SZCZEGÓŁOWY OPIS PRZEDMIOTU ZAMÓWIENIA	14
Rozdział III – WYKAZ ZAŁĄCZNIKÓW.....	30
Załącznik nr 1. Formularz oferty	31
Załącznik nr 2 – Oświadczenie Wykonawcy o spełnieniu warunków udziału w postępowaniu	34
Załącznik nr 3 – Upoważnienie udzielone przez wykonawcę	35
Załącznik nr 4 – Oświadczenie Wykonawcy o zachowaniu poufności.....	36
Załącznik nr 5 – Wykaz podwykonawców.....	37
Załącznik nr 6 – Arkusz z pytaniami Wykonawcy	38
Załącznik nr 7 – Wykaz projektów podobnych	39
Załącznik nr 8 – Wykaz specjalistów dedykowanych przez wykonawcę	40
Załącznik nr 9 – Zobowiązanie wykonawcy	41
Załącznik nr 10 – Projekt umowy	42



ROZDZIAŁ I – INFORMACJA DLA WYKONAWCÓW**1. INFORMACJE WSTĘPNE**

1.1. Zamawiającym w niniejszym postępowaniu jest:

ENEA Centrum Sp. z o.o.
ul. Górecka 1

60-201 Poznań

1.2. Adres do korespondencji, składania ofert i kontaktu z Zamawiającym

ENEA Centrum Sp. z o.o.
ul. Górecka 1

60-201 Poznań

1.3. Numer postępowania:

Postępowanie, którego dotyczy niniejszy dokument oznaczone jest znakiem:

1400/DW00/ZK/KZ/2017/0000087431

Wykonawcy we wszystkich kontaktach z Zamawiającym powinni powoływać się na ten znak.

1.4. Wydawanie Warunków Zamówienia:

Ofertę w niniejszym postępowaniu może złożyć Wykonawca, który pobierze od Zamawiającego Warunki Zamówienia, które Zamawiający udostępnia na swojej stronie internetowej <http://www.enea.pl/bip/zamowienia/platforma-zakupowa>

Zmiany Warunków Zamówienia, odpowiedzi na pytania oraz wszelkie inne informacje o postępowaniu dostępne będą jedynie na stronie <http://www.enea.pl/bip/zamowienia/platforma-zakupowa>

1.5. Zamawiający informuje, że postępowanie jest niejawnie i nie zamierza zwoływać zebrania Wykonawców.

1.6. W niniejszym postępowaniu Wykonawcom nie przysługują środki odwoławcze.

1.7. Złożenie oferty jest równoznaczne z akceptacją Warunków Zamówienia.

1.8. Do postępowania nie znajdują zastosowania przepisy ustawy z dnia 29 stycznia 2004 r. Prawo zamówień publicznych (t.j. Dz. U. z 2017 r. poz. 1579 z późn. zm.).

1.9. Wykonawca ponosi wszelkie koszty związane z uczestnictwem w niniejszym postępowaniu, w tym także z przygotowaniem i złożeniem oferty.

1.10. Żadne materiały dotyczące postępowania, dostarczone przez Wykonawców, nie podlegają zwrotowi.

1.11. Wykonawca może zwrócić się pisemnie do Zamawiającego o wyjaśnienie treści Warunków Zamówienia, **w tym może zgłosić propozycje modyfikacji projektu umowy stanowiący Załączniki nr 10 do Warunków Zamówienia.** W tym celu Zamawiający zaleca wykorzystanie Arkusza z pytaniami Wykonawcy (**Załącznik nr 6 do Warunków Zamówienia**). Zamawiający przewiduje jedną turę pytań dla wszystkich Wykonawców. Zamawiający po zakończeniu tury pytań, udzieli odpowiedzi na zgłoszone pytania (bez ujawniania ich źródeł), które umieści na stronie internetowej <http://www.enea.pl/bip/zamowienia/platforma> zakupowa, przy czym Zamawiający nie jest związany wnioskami Wykonawców. Zamawiający zaleca, aby pytania Wykonawcy zostały przekazane w formie podpisanego skanu dokumentu w terminie **do dnia 04.10.2017r. do godz. 10:00** na adres e-mail: beata.wojkiewicz@enea.pl oraz anna.pierscionek@enea.pl. Zamawiający jednocześnie oczekuje, aby dokument z pytaniami został przekazany również w formie edytowalnej. Dopuszcza się przekazanie pytań w formie e-mail bez załączonego podpisanego skanu. Jeżeli pytania wpłyną po terminie Zamawiający może udzielić wyjaśnień albo pozostawić wnioski bez rozpoznania.

1.12. Zamawiający może w każdym czasie, przed upływem terminu składania ofert, zmodyfikować treść Warunków Zamówienia w tym zmienić termin składania ofert. Dokonana w ten sposób modyfikacja

Warunków Zamówienia będzie wiążąca dla wszystkich Wykonawców od momentu opublikowania modyfikacji na stronie <http://www.enea.pl/bip/zamowienia/platforma-zakupowa>

- 1.13. Postępowanie jest prowadzone w języku polskim, w związku z tym wszelkie oświadczenia, zawiadomienia, zapytania do treści Warunków Zamówienia, oferty itp. muszą być składane w języku polskim. Zawarte w ofercie dokumenty sporządzone w języku obcym, muszą być złożone wraz z tłumaczeniami na język polski. Zamawiający dopuszcza możliwość przedstawienia tłumaczenia zwykłego. W przypadku wątpliwości Zamawiający może zażądać uzupełnienia oferty o tłumaczenie sporządzone przez tłumacza przysięgłego.
- 1.14. W postępowaniu obowiązuje zasada pisemności. Oznacza to, z zastrzeżeniem wyraźnych, odmiennych postanowień Warunków Zamówienia, że Zamawiający i Wykonawcy przekazują oświadczenia, wnioski, zawiadomienia oraz informacje w oryginale, z zachowaniem formy pisemnej. Oświadczenia, wnioski, zawiadomienia oraz informacje przekazane drogą elektroniczną uważa się za złożone w wyznaczonym terminie, jeżeli ich treść dotarła do adresata przed upływem terminu i została niezwłocznie potwierdzona z zachowaniem formy pisemnej, o której mowa w zdaniu powyżej. Postanowienia zawartego w zdaniu poprzednim nie stosuje się do ofert, które zawsze muszą wpłynąć do Zamawiającego w oryginale z zachowaniem formy pisemnej przed upływem terminu składania ofert.
- 1.15. Zamawiający przygotowuje i przeprowadza niniejsze postępowanie w sposób zapewniający zachowanie uczciwej konkurencji oraz równe traktowanie Wykonawców. Czynności związane z przygotowaniem i przeprowadzeniem niniejszego postępowania wykonują osoby zapewniające bezstronność i obiektywizm.
- 1.16. Osobami uprawnionymi do bezpośredniego kontaktowania się z Wykonawcami są:

Pani
Beata Wójkiewicz
Enea Centrum Sp. z o.o., Departament Zakupów
Biuro Udzielania Zamówień
tel.: +48 / 61 884 54 26; tel. kom +48 / 693 79 03 82; e-mail: beata.wojkiewicz@enea.pl
ul. Górecka 1, 60-201 Poznań, w godzinach 8.00 – 15.00

oraz

Pani
Anna Pierścionek
Enea Centrum Sp. z o.o., Departament Zakupów
Biuro Udzielania Zamówień
ul. Górecka 1, 60-201 Poznań, w godzinach 8.00 – 15.00
tel. +48 / 61 884 64 28, tel. kom. +48 / 695 520 287, mail: anna.pierscionek@enea.pl

2. TRYB UDZIELENIA ZAMÓWIENIA

- 2.1. Postępowanie o udzielenie zamówienia prowadzone jest zgodnie z wewnętrznymi regulacjami obowiązującymi u Zamawiającego.

3. PRZEDMIOT ZAMÓWIENIA

- 3.1. Przedmiotem zamówienia jest:
Wykonanie prac remontowych w Biurach Obsługi Klientów Enea.
- 3.2. Nie dopuszcza się składania ofert częściowych.
- 3.3. Nie dopuszcza się składania ofert wariantowych.
- 3.4. Wykonawca może złożyć tylko jedną ofertę.
- 3.5. **Nie dopuszcza się składanie ofert równoważnych.** Oferta musi zostać przedstawiona zgodnie z formularzem ofertowym stanowiącym **Załącznik nr 1 do Warunków Zamówienia.**

4. TERMIN REALIZACJI ZAMÓWIENIA**4.1. Wykonawca wykona przedmiot zamówienia w terminie do 15.12.2017r.**

(Zamawiający poprzez zakończenie prac rozumie podpisanie przez obie strony Protokołu Bezusterkowego Odbioru Prac)

4.2. Prace będą realizowane w czynnych obiektach. Realizowanie etapów poszczególnych prac Wykonawca zobowiązany jest każdorazowo uzgadniać z administratorem obiektu. Wykonawca zobowiązany jest do takiej organizacji robót, aby umożliwić pracę w modernizowanym budynku, zapewnić bezpieczeństwo użytkownikom, nie zanieczyszczać terenu poza placem budowy i nie utrudniać pracy w pozostałych częściach budynku.**4.3. Wykonawca zobowiązuje się do prowadzenia uciążliwych dla otoczenia i użytkowników prac po godzinie 16:00, a Zamawiający zobowiązuje się do udostępnienia Wykonawcy pomieszczeń po godzinie 16.00.****5. WYMAGANIA KWALIFIKACYJNE****5.1. Wykonawcy ubiegający się o udzielenie zamówienia muszą:**

- a) posiadać uprawnienia niezbędne do wykonania określonych prac lub czynności, jeżeli przepisy prawa powszechnie obowiązującego nakładają obowiązek posiadania takich uprawnień,
- b) posiadać niezbędną wiedzę i doświadczenie,
- c) dysponować potencjałem technicznym i personelem zdolnym do wykonania zamówienia, zgodnie z wymaganiami określonymi w Rozdziale II,
- d) znajdować się w sytuacji ekonomicznej i finansowej zapewniającej wykonanie zamówienia,
- e) znajdować się w sytuacji Niezależności oraz braku Konflikty Interesów z Zamawiającym,
- f) nie podlegać wykluczeniu z postępowania o udzielenie zamówienia,
- g) dysponować Zespołem Specjalistów, którzy będą wykonywać przedmiot Umowy i będą dostępni przez cały okres realizacji Umowy (**Załącznik nr 8 do Warunków Zamówienia**), którego członkowie spełniają poniższe wymagania:
 - i. posiadają uprawnienia do kierowania robotami w specjalności konstrukcyjno-budowlanej,
 - ii. posiadają uprawnienia do kierowania robotami budowlanymi w zakresie sieci i urządzeń elektrycznych i elektroenergetycznych,
 - iii. posiadają uprawnienia do kierowania robotami budowlanymi w zakresie sieci, instalacji i urządzeń cieplnych, wentylacyjnych, klimatyzacyjnych, gazowych, wodociągowych i kanalizacyjnych.

Uwaga:

Zamawiający dopuszcza łączenie przez jedną i tę samą osobę ww. funkcji.

h) wykazać się realizacją 3 (trzech) Projektów Podobnych (Załącznik nr 7 do Warunków Zamówienia**).**

Przez jeden Projekt Podobny Zamawiający rozumie projekt spełniająca łącznie wszystkie poniższe przesłanki:

- i. projekt zrealizowany w okresie od 01.2012r. do 07.2017r.,
- ii. projekt zakończony w okresie wskazanym w pkt. i. powyżej,
- iii. projekt dotyczący modernizacji powierzchni biurowej o powierzchni co najmniej 100m², odpowiadający rodzajem i typem przedmiotowi zamówienia,
- iv. projekt o wartości zamówienia nie mniejszej niż 100.000,00 (słownie: sto tysięcy) PLN netto
- v. przynajmniej jeden projekt wykonany na funkcjonującym obiekcie podczas realizacji prac,
- vi. projekt zakończony potwierdzony dokumentami poświadczającymi należyte wykonanie/wykonywanie usług (referencje, oświadczenie Klienta Wykonawcy, z tym zastrzeżeniem, że Zamawiający nie dopuszcza przedstawienia referencji własnych przez

Wykonawcę); dokumenty potwierdzające należyte wykonanie usług powinny być sporządzone i oznaczone w taki sposób, aby nie było wątpliwości, których usług wykazanych przez Wykonawcę dotyczą.

- i) posiadać umowę ubezpieczenia odpowiedzialności cywilnej w zakresie prowadzonej działalności związanej z przedmiotem zamówienia z sumą ubezpieczenia w wysokości min. 500.000,00 PLN (słownie: pięćset tysięcy złotych) oraz kolejne umowy ubezpieczenia odpowiedzialności cywilnej ważne przez czas trwania umowy.

Dopuszcza się możliwość złożenia oświadczenia Wykonawcy (**Załącznik nr 9 do Warunków Zamówienia**), że w przypadku wyboru jego oferty, w dniu podpisania Umowy, zostanie Zamawiającemu przedłożona kopia dokumentu potwierdzającego posiadanie przez Wykonawcę ubezpieczenia odpowiedzialności cywilnej w zakresie prowadzonej działalności, związanej z przedmiotem zamówienia, z sumą ubezpieczenia co najmniej w wysokości wskazanej powyżej wraz z zobowiązaniem się Wykonawcy do utrzymywania umowy ubezpieczenia odpowiedzialności cywilnej przez okres realizacji Umowy oraz przedstawienia w okresie obowiązywania Umowy kopii kolejnych opłaconych dokumentów potwierdzających posiadanie przez Wykonawcę ubezpieczenia obejmującego przedmiot Umowy, przed zakończeniem terminu obowiązywania poprzedniego ubezpieczenia.

- 5.2. Wykonawca musi wykazać spełnianie ww. warunków nie później niż na dzień składania ofert na podstawie przedłożonych oświadczeń i dokumentów o których mowa w pkt 6.1. – 6.3.
- 5.3. Zamawiający dokona oceny spełniania ww. warunków w oparciu o informacje zawarte w dokumentach dostarczonych wraz z ofertą.
- 5.4. Nie dopuszcza się posługiwania się zasobami podmiotów trzecich w celu wykazania spełniania warunków udziału w postępowaniu.

6. WYMAGANE DOKUMENTY I OŚWIADCZENIA

- 6.1. W celu potwierdzenia spełniania warunków udziału w postępowaniu Zamawiający żąda przedstawienia następujących oświadczeń i dokumentów:
- a) wypełniony i podpisany formularz oferty obejmujący oświadczenie o zaakceptowaniu Warunków Zamówienia (**Załącznik nr 1 do Warunków Zamówienia**),
- b) podpisane oświadczenie Wykonawcy o spełnieniu warunków udziału w postępowaniu oraz braku Konfliktu Interesów i Niezależności (**Załącznik nr 2 do Warunków Zamówienia**),
- c) podpisane upoważnienie do podpisania oferty i załączników do niej, o ile nie wynika ono z innych dokumentów załączonych przez Wykonawcę (**Załącznik nr 3 do Warunków Zamówienia**),
- d) podpisane oświadczenie Wykonawcy o zachowaniu poufności (**Załącznik nr 4 do Warunków Zamówienia**),
- e) wypełniony i podpisany wykaz podwykonawców i zakres powierzanych im prac (jeśli dotyczy) wraz z oświadczeniem Wykonawcy o ponoszeniu pełnej odpowiedzialności w stosunku do Zamawiającego za działania podwykonawców jak za działania własne (**Załącznik nr 5 do Warunków Zamówienia**),
- f) wykaz doświadczenia Wykonawcy w realizacji Projektów Podobny (**Załącznik nr 7 do Warunków Zamówienia**) wraz z dokumentami poświadczającymi należyte wykonanie/wykonywanie usług (referencje, oświadczenie Klienta Wykonawcy, z tym zastrzeżeniem, że Zamawiający nie dopuszcza przedstawienia referencji własnych przez Wykonawcę); dokumenty potwierdzające należyte wykonanie usług powinny być sporządzone i oznaczone w taki sposób, aby nie było wątpliwości, których usług wykazanych przez Wykonawcę dotyczą.
- g) wykaz Specjalistów Wykonawcy, którzy będą wykonywać przedmiot Umowy i będą dostępni przez cały okres realizacji Umowy (**Załącznik nr 8 do Warunków Zamówienia**).

Dla każdego ze Specjalistów Wykonawca przedstawi:

- i. dokument potwierdzający posiadane uprawnienia do kierowania robotami w specjalności konstrukcyjno-budowlanej, z aktualnym wpisem do izby inżynierów,
- ii. dokument potwierdzający posiadane uprawnienia do kierowania robotami budowlanymi w zakresie sieci i urządzeń elektrycznych i elektroenergetycznych, z aktualnym wpisem do izby inżynierów,

- iii. dokument potwierdzający posiadanie uprawnień do kierowania robotami budowlanymi w zakresie sieci, instalacji i urządzeń cieplnych, wentylacyjnych, klimatyzacyjnych, gazowych, wodociągowych i kanalizacyjnych.
- h) aktualny odpis z właściwego rejestru albo aktualne zaświadczenie o wpisie do Centralnej Ewidencji i Informacji o Działalności Gospodarczej wystawione nie wcześniej niż 6 miesięcy przed upływem terminu składania ofert w tym postępowaniu
- w przypadku zaświadczenia o wpisie do Centralnej Ewidencji i Informacji o Działalności Gospodarczej, Zamawiający dopuszcza przedstawienie wydruku ze strony internetowej Centralnej Ewidencji i Informacji o Działalności Gospodarczej Rzeczypospolitej Polskiej (www.firma.gov.pl)
 - w przypadku odpisu z Krajowego Rejestru Sądowego, Zamawiający dopuszcza przedstawienie wydruku pobranego ze strony internetowej Ministerstwa Sprawiedliwości (<https://ems.ms.gov.pl/krs/wyszukiwaniepodmiotu>)
- i) dokument ubezpieczenia odpowiedzialności cywilnej w zakresie prowadzonej działalności związanej z przedmiotem zamówienia z sumą ubezpieczenia w wysokości min. 500.000,00 PLN (słownie: pięćset tysięcy złotych) oraz kolejne umowy ubezpieczenia odpowiedzialności cywilnej ważne przez czas trwania Umowy. Dopuszcza się możliwość złożenia Zobowiązania Wykonawcy (**Załącznik nr 9 do Warunków Zamówienia**), iż w przypadku wyboru Jego oferty w dniu podpisania Umowy, zostanie Zamawiającemu przedłożona kopia dokumentu potwierdzającego posiadanie przez Wykonawcę ubezpieczenia odpowiedzialności cywilnej.
- j) do oferty należy również załączyć zabezpieczony przed zniszczeniem nośnik elektroniczny zawierający pełną treść składanej oferty (wraz z załącznikami, parafkami, pieczętkami, podpisami, etc.) w formie elektronicznej tj. pdf. W przypadku jakichkolwiek rozbieżności między treścią poszczególnych egzemplarzy (wersji elektronicznej i formy pisemnej), za rozstrzygającą będzie uznana treść oryginału w formie pisemnej.
- 6.2. Jeżeli wykonawca ma siedzibę lub miejsce zamieszkania poza terytorium Rzeczypospolitej Polskiej, zamiast dokumentów, o których mowa w pkt 6.1 lit. h) Warunków Zamówienia - składa dokument lub dokumenty wystawione w kraju, w którym ma siedzibę lub miejsce zamieszkania, potwierdzające odpowiednio, że:
- a) nie otwarto jego likwidacji ani nie ogłoszono upadłości – dokument winien być wystawiony nie wcześniej niż 6 miesięcy przed upływem terminu składania ofert,
 - b) nie zalega z uiszczaniem podatków, opłat, składek na ubezpieczenie społeczne i zdrowotne albo że uzyskał przewidziane prawem zwolnienie, odroczenie lub rozłożenie na raty zaległych płatności lub wstrzymanie w całości wykonania decyzji właściwego organu - dokument winien być wystawiony nie wcześniej niż 3 miesięcy przed upływem terminu składania ofert.
 - c) nie orzeczono wobec niego zakazu ubiegania się o zamówienie - dokument winien być wystawiony nie wcześniej niż 6 miesięcy przed upływem terminu składania ofert.
- 6.3. Jeżeli w miejscu zamieszkania osoby lub w kraju, w którym Wykonawca ma siedzibę lub miejsce zamieszkania, nie wydaje się dokumentów, o których mowa w pkt 6.2, zastępuje się je dokumentem zawierającym oświadczenie złożone przed notariuszem, właściwym organem sądowym, administracyjnym albo organem samorządu zawodowego lub gospodarczego - odpowiednim dla miejsca zamieszkania osoby albo kraju, w którym Wykonawca ma siedzibę lub miejsce zamieszkania.
- 6.4. **Dokumenty, o których mowa w pkt. 6.1. – 6.3. mogą być przedstawione w formie oryginału lub kserokopii. W przypadku, gdy Wykonawca, jako załącznik do oferty, dołącza kopię jakiegoś dokumentu, musi być ona poświadczona za zgodność z oryginałem przez Wykonawcę. Poświadczenia za zgodność z oryginałem należy dokonać poprzez umieszczenie na kopii każdej zapisanej strony dokumentu czytelnego zapisu: „za zgodność z oryginałem” (lub innego – o tożsamym znaczeniu) wraz czytelnym podpisem osoby upoważnionej do reprezentowania Wykonawcy. W przypadku pełnomocnictwa udzielonego przez Wykonawcę, Zamawiający wymaga, aby zostało ono złożone w wersji oryginalnej lub kopii poświadczonej za zgodność z oryginałem przez notariusza. Jeżeli umocowanie do reprezentowania Wykonawcy dla osoby udzielającej pełnomocnictwa nie**

wynika z odpisu z właściwego rejestru lub CEIDG to wtedy należy wykazać dokumentami ciąg pełnomocnictw.

- 6.5. Jeżeli termin składania ofert ulegnie przesunięciu, wówczas winny zostać uaktualnione dokumenty, które do nowego terminu utracą ważność.

7. SPOSÓB PRZYGOTOWANIA OFERTY

- 7.1. Oferta musi zawierać wszystkie dokumenty wymienione w pkt 6.1. – 6.3. Warunków Zamówienia. Zamawiający wymaga złożenia dokumentów określonych w pkt. 6.1. lit. a, b, d, e, f, g, i zgodnie z załączonymi wzorami dokumentów.
- 7.2. Zaleca się, aby wszystkie dokumenty składające się na ofertę były połączone (spięte).
- 7.3. Oferta oraz wszelkie oświadczenia i zaświadczenia składane w trakcie postępowania są jawne w ramach ENEA Centrum Sp. z o.o.; nie są natomiast dostępne publicznie, chyba że obowiązek taki wynika z przepisów prawa powszechnie obowiązującego.
- 7.4. **Oferta wraz z załącznikami i wszystkimi dokumentami musi być czytelnie podpisana przez osoby upoważnione do składania oświadczeń woli w imieniu Wykonawcy.**
- 7.5. Wszystkie zapisane strony oferty powinny być ponumerowane i podpisane. Nie dopuszcza się żadnych poprawek w treści oferty. Jakiegokolwiek poprawki, niezależnie od sposobu ich potwierdzenia (parafowania), spowodują wezwanie do uzupełnienia oferty w zakresie złożenia prawidłowo przygotowanych dokumentów.
- 7.6. Oferta musi być złożona w opakowaniu uniemożliwiającym odczytanie jej zawartości bez usunięcia tego opakowania. Opakowanie musi być zaadresowane na Zamawiającego, być opatrzone informacją o nadawcy (firma/nazwa lub imię i nazwisko Wykonawcy, jego adres), adresacie (adres Zamawiającego, imię i nazwisko osoby wyznaczonej do kontaktów w przedmiotowym postępowaniu) oraz zawierać zapis:

Oferta w postępowaniu o udzielenia zamówienia na:

Wykonanie prac remontowych w Biurach Obsługi Klientów Enea.

1400/DW00/ZK/KZ/2017/0000087431

Nie otwierać przed 12.10.2017 r. godz. 10:00

- 7.7. Wykonawca może wprowadzić zmiany oraz wycofać złożoną przez siebie ofertę przed terminem składania ofert:
- w przypadku wycofania oferty, Wykonawca składa pisemne oświadczenie, że ofertę swą wycofuje, w zamkniętej kopercie oznaczonej zgodnie z pkt 8.6. z dopiskiem „Wycofanie”,
 - w przypadku zmiany oferty, Wykonawca składa pisemne oświadczenie, iż ofertę swą zmienia, określając zakres i rodzaj tych zmian, a jeśli oświadczenie o zmianie pociąga za sobą konieczność wymiany czy też przedłożenia nowych dokumentów – Wykonawca dokumenty te załącza do oświadczenia. Powyższe oświadczenie i ewentualne dokumenty należy umieścić w zamkniętej kopercie, oznaczonej zgodnie z pkt 8.6. z dopiskiem „Zmiany”.
- 7.8. Wykonawca nie może wprowadzić zmian do oferty, ani wycofać jej po upływie terminu do składania ofert.

- 7.9. Złożenie oferty jest równoznaczne z akceptacją Warunków Zamówienia, włącznie z projektem Umowy zawartym w Załączniku nr 10 do Warunków Zamówienia. Jednocześnie Zamawiający informuje, iż w przypadku, gdy Wykonawca ma propozycje, uwagi lub zastrzeżenia do projektu umowy zawartej w Załączniku nr 10 do Warunków Zamówienia, może zgłosić je jedynie w trybie określonym w pkt. 1.11. Warunków Zamówienia. W przypadku, gdy Zamawiający uzna zgłoszone propozycje, uwagi lub zastrzeżenia za zasadne, zostaną wprowadzone odpowiednie modyfikacje w projekcie umowy zawartej w Załączniku nr 10 do Warunków Zamówienia. Wykonawca nie jest upoważniony do zgłaszania propozycji, uwag lub zastrzeżeń do projektu umowy zawartej w Załączniku nr 10 do Warunków Zamówienia w składanej ofercie, nawet w przypadku, gdy wcześniej zgłoszone przez Wykonawcę w trybie pkt. 1.11. Warunków Zamówienia propozycje, uwagi lub zastrzeżenia nie zostały przez Zamawiającego zaakceptowane.

8. OFERTY WSPÓLNE

- 8.1. Dopuszcza się składanie ofert wspólnych jedynie w formie konsorcjum Wykonawców.
- W przypadku oferty wspólnej Wykonawcy ustanawiają pełnomocnika do reprezentowania ich w postępowaniu i zawarcia umowy. Wykonawcy ponoszą solidarną odpowiedzialność za niewykonanie lub nienależyte wykonanie Zamówienia.
 - Pełnomocnik Wykonawców pozostaje w kontakcie z Zamawiającym w toku postępowania, zwraca się do Zamawiającego z wszelkimi sprawami i do niego Zamawiający kieruje oświadczenia, informacje, korespondencję, itp.
 - Oferta wraz z załącznikami musi być podpisana przez pełnomocnika Wykonawców.
- 8.2. Oferta wspólna, składana przez Wykonawców musi być sporządzona zgodnie z Warunkami Zamówienia, w szczególności z pkt. 5.1. i 6.1. – 6.3. Warunków Zamówienia oraz zawierać:
- oświadczenie o przyjęciu solidarnej odpowiedzialności za niewykonanie bądź nienależyte wykonanie Zamówienia podpisane przez każdego z Wykonawców,
 - dokument pełnomocnictwa do występowania w imieniu konsorcjum wystawiony na pełnomocnika konsorcjum podpisany przez wszystkich Wykonawców,
 - w przypadku dokumentów, o których mowa w pkt. 6.1 lit. h), pkt. 6.2. i pkt. 6.3. Warunków Zamówienia należy załączyć dokumenty dotyczącego każdego z Wykonawców składających ofertę wspólnie,
 - umowę konsorcjum regulującą współpracę podmiotów występujących wspólnie, zawierającą co najmniej postanowienia określone w pkt 8.3. Warunków Zamówienia.
- 8.3. Umowa konsorcjum powinna zawierać co najmniej:
- zobowiązanie do realizacji wspólnego przedsięwzięcia gospodarczego obejmującego swoim zakresem przedmiot zamówienia,
 - wskazanie, że wszyscy Wykonawcy ponoszą solidarną odpowiedzialność za niewykonanie lub nienależyte wykonanie zamówienia,
 - termin obowiązywania umowy, który nie może być krótszy, niż czas obejmujący realizację zamówienia i odpowiedzialności z tytułu gwarancji oraz rękojmi.
- 8.4. Warunki określone w pkt. 5.1. lit. g), h), i) Warunków Zamówienia, muszą być spełnione łącznie przez Wykonawców występujących wspólnie, (np. doświadczenie w wykonywaniu Projektów Podobnych uzna Zamawiający za spełnione jeżeli będzie je posiadał przynajmniej jeden z Wykonawców).

9. SPOSÓB OBLICZENIA CENY OFERTY

- 9.1. Cena podana w ofercie powinna obejmować wszystkie koszty związane z realizacją przedmiotu zamówienia, o którym mowa w punkcie 3 Warunków Zamówienia, w szczególności:
- koszty transportu w miejsce wskazane przez Zamawiającego i jego rozładunku,
 - koszty wymaganych w kraju Zamawiającego atestów, podatków, licencji, zezwoleń, cła oraz innych opłat niezbędnych do uzyskania w celu prawidłowej realizacji przedmiotu umowy,

- c) koszty napraw gwarancyjnych w okresie gwarancji,
- d) ryzyko handlowe wynikające z realizacji przedmiotu zamówienia,
- e) warunki gwarancji,
- f) koszty ubezpieczenia i uzyskania polisy ubezpieczeniowej.

9.2. Cena powinna być skonstruowana w sposób podany w formularzu oferty. Podana cena jest obowiązująca w całym okresie ważności oferty i w trakcie realizacji umowy zawartej w wyniku przeprowadzonego postępowania o udzielenie zamówienia.

9.3. Cena oferty musi być podana w złotych polskich.

9.4. Rozliczenie między Zamawiającym a Wykonawcą będzie prowadzone w walucie złoty polski.

10. MIEJSCE I TERMIN SKŁADANIA OFERT

10.1. Ofertę należy złożyć w siedzibie Zamawiającego wskazanej w pkt 1.2. Warunków Zamówienia, w kancelarii Zamawiającego (pok. nr 424), w terminie **do 12.10.2017 r. do godz. 10:00.**

10.2. Za termin złożenia oferty uważa się termin jej wpływu do siedziby Zamawiającego.

10.3. Oferty złożone po terminie zostaną zwrócone Wykonawcom bez otwierania.

11. TERMIN ZWIĄZANIA OFERTA

11.1. Bieg terminu związania ofertą rozpoczyna się wraz z upływem terminu składania ofert.

11.2. Wykonawca pozostaje związany ofertą przez okres **120** dni od upływu terminu składania ofert.

11.3. Wykonawca samodzielnie lub na wniosek Zamawiającego może przedłużyć termin związania ofertą. Przedłużenie terminu związania ofertą jest dopuszczalne tylko z jednoczesnym przedłużeniem okresu ważności wadium albo, jeżeli nie jest to możliwe, z wniesieniem nowego wadium na przedłużony okres związania ofertą.

12. KRYTERIA OCENY OFERT

12.1. Zamawiający dokona wyboru oferty najkorzystniejszej na podstawie poniższych kryteriów oceny ofert:

Lp.	Kryterium	Waga kryterium
1.	ŁĄCZNA CENA NETTO OFERTY	100 %

Liczba punktów, którą można uzyskać w ramach tego kryterium obliczona zostanie przez podzielenie łącznej ceny netto oferty z oferty najtańszej z ofert przez łączną cenę netto oferty badanej.

Kryterium zostanie obliczone wg wzoru:

**Łączna cena netto
z oferty najtańszej**

x 100% x 100pkt

**Łączna cena netto
z oferty badanej**

12.2. Za ofertę najkorzystniejszą będzie uznana oferta, która uzyska największą łączną ilość punktów w ww. kryterium.

12.3. Jeżeli Zamawiający nie będzie mógł dokonać wyboru oferty zgodnie z pkt. 12.1 Warunków Zamówienia, z uwagi na to, że dwie lub więcej ofert przedstawiają taki sam bilans punktów w ramach oceny ofert, Zamawiający wezwie Wykonawców, którzy złożyli Oferty do złożenia Ofert dodatkowych w wyznaczonym terminie lub Zamawiający przeprowadzi drugą turę negocjacji z Wykonawcami, którzy uzyskali taką samą ilość punktów w ramach kryterium oceny ofert.

13. OTWARCIE OFERT I PRZEBIEG POSTĘPOWANIA

- 13.1. Po otwarciu ofert, Zamawiający dokona badania ofert, w celu stwierdzenia, czy Wykonawcy nie zostają wykluczeni oraz czy oferty nie podlegają odrzuceniu. Nieodrzucone oferty Wykonawców, zostaną poddane procedurze oceny zgodnie z kryteriami oceny ofert, określonymi w Warunkach Zamówienia. Zamawiający dopuszcza możliwość poprawy oczywistego błędu rachunkowego lub pisarskiego w treści oferty. Zamawiający poinformuje Wykonawcę o zmianie dokonanej w złożonej przez niego ofercie.
- 13.2. Jeżeli oferta będzie zawierać rażąco niską cenę w stosunku do przedmiotu zamówienia, Zamawiający może zwrócić się do Wykonawcy o udzielenie w określonym terminie wyjaśnień dotyczących elementów oferty mających wpływ na wysokość ceny.
- 13.3. W toku badania i oceny złożonych ofert Zamawiający wzywa Wykonawców do:
- złożenia wyjaśnień dotyczących złożonych przez nich ofert lub,
 - do uzupełnienia brakujących dokumentów lub,
 - poprawienia błędnych dokumentów,
- w terminie wskazanym przez Zamawiającego. Zamawiający dopuszcza możliwość przeprowadzenia konsultacji z Wykonawcami w celu wyjaśnienia kwestii związanych z wezwaniami do uzupełnienia lub weryfikacji błędów.
- 13.4. Zamawiający przeprowadzi negocjacje warunków realizacji zamówienia przynajmniej z 3 Wykonawcami, których oferty nie zostały odrzucone. Zamawiający zastrzega, że nie wszyscy Wykonawcy, którzy złożą niepodlegające odrzuceniu oferty mogą zostać zaproszeni do udziału w negocjacjach. Jeśli oferty złożyło mniej niż 3 Wykonawców, Zamawiający do negocjacji zaprasza wszystkich Wykonawców. Przedmiotem negocjacji będzie cena i jej składowe oraz inne elementy złożonej przez Wykonawcę oferty. Ustalenia zawarte w protokole z negocjacji są wiążące dla Wykonawców. Jednocześnie Zamawiający zastrzega, że przeprowadzenie negocjacji nie jest równoznaczne z wyborem oferty Wykonawcy. Zamawiający może żądać złożenia oferty uzupełniającej, uwzględniającej ustalenia poczynione podczas przebiegu negocjacji.
- 13.5. **Treści umowy, której projekt stanowi Załącznik nr 10 do Warunków Zamówienia obowiązujący w dniu terminu składania ofert nie podlega negocjacjom. Treści umowy może ulec zmianie jedynie w szczególnie uzasadnionych przypadkach, za które uznaje się wprowadzenie zapisów techniczno – organizacyjnych zapewniających sprawne wykonywanie umowy. Powyższe nie dotyczy postanowień umowy, w których pozostawiono miejsce do uzupełnienia.**
- Jednocześnie Zamawiający przypomina o możliwości składania propozycji modyfikacji projektu Umowy zgodnie z pkt. 1.11. Warunków Zamówienia.**
- 13.6. Zamawiający dopuszcza możliwość przeprowadzenia aukcji elektronicznej w toku postępowania po złożeniu ofert przez Wykonawców. Jednocześnie zastrzega, że wygranie aukcji elektronicznej nie jest równoznaczne z zawarciem Umowy pomiędzy Zamawiającym a Wykonawcą.
- 13.7. Zamawiający udzieli zamówienia Wykonawcy, którego oferta zostanie uznana za najkorzystniejszą.
- 13.8. Niezwłocznie po wyborze najkorzystniejszej oferty, Zamawiający zawiadamia Wykonawców, którzy złożyli oferty, o wyniku postępowania.

14. WYKLUCZENIE WYKONAWCY

- 14.1. Wykonawca podlega wykluczeniu w przypadku gdy:
- w ciągu ostatnich 3 lat przed wszczęciem postępowania wyrządził stwierdzoną prawomocnym orzeczeniem sądu szkodę Zamawiającemu lub pozostałym Spółkom Grupy Kapitałowej ENEA w związku z realizacją zamówienia;
 - w ciągu ostatnich 3 lat przed wszczęciem postępowania wyrządził szkodę Zamawiającemu lub pozostałym Spółkom Grupy Kapitałowej ENEA nie wykonując zamówienia lub wykonując je nienależycie, a szkoda ta nie została dobrowolnie naprawiona do dnia wszczęcia postępowania, chyba

- że niewykonanie lub nienależyte wykonanie jest następstwem okoliczności, za które Wykonawca nie ponosi odpowiedzialności;
- c) w ciągu ostatnich 3 lat przed wszczęciem postępowania wypowiedział Zamawiającemu lub pozostałym Spółkom Grupy Kapitałowej ENEA umowę z przyczyn innych niż wina Zamawiającego lub siła wyższa;
 - d) w ciągu ostatnich 3 lat przed wszczęciem postępowania odmówił zawarcia umowy w sprawie zamówienia po wyborze jego oferty przez Zamawiającego lub pozostałym Spółkom Grupy Kapitałowej ENEA
 - e) otwarto w stosunku do niego likwidację, lub ogłoszono jego upadłość, z wyjątkiem Wykonawcy, który po ogłoszeniu upadłości zawarł układ zatwierdzony prawomocnym postanowieniem sądu, jeżeli układ nie przewiduje zaspokojenia wierzycieli poprzez likwidację majątku upadłego;
 - f) wykonywał bezpośrednio czynności związane z przygotowaniem danego postępowania lub posługiwał się w celu sporządzenia oferty osobami uczestniczącymi w dokonywaniu tych czynności, chyba że udział tego Wykonawcy w postępowaniu nie utrudni uczciwej konkurencji;
 - g) złożył nieprawdziwe informacje mające lub mogące mieć wpływ na wynik prowadzonego postępowania;
 - h) nie przedłużył terminu związania ofertą zgodnie z wezwaniem Zamawiającego;
 - i) nie wykazał spełnienia warunków udziału w postępowaniu.
- 14.2. Oferta Wykonawcy, który został wykluczony z postępowania, jest uznawana za odrzuconą i nie podlega badaniu i ocenie.
- 14.3. Wykonawcę wykluczonego z Postępowania o udzielenie zamówienia niezwłocznie informuje się o wykluczeniu wraz z podaniem uzasadnienia.

15. ODRZUCENIE OFERTY

15.1. Zamawiający odrzuci ofertę, jeżeli:

- a) jej treść nie odpowiada wymogom określonym w Warunkach Zamówienia, pomimo wezwania Wykonawcy do uzupełnienia oferty lub poprawienia błędów w ofercie w wyznaczonym przez Zamawiającego terminie pod warunkiem, że wezwanie do uzupełnienia zawierało informacje o rygorze odrzucenia oferty;
- b) jej złożenie stanowi czyn nieuczciwej konkurencji w rozumieniu przepisów o zwalczaniu nieuczciwej konkurencji;
- c) została złożona przez Wykonawcę wykluczonego z udziału w postępowaniu lub nie zaproszonego do składania Ofert;
- d) jej treść narusza przepisy prawa powszechnie obowiązującego;
- e) została złożona po terminie składania ofert.

15.2. O odrzuceniu oferty Zamawiający zawiadomi Wykonawcę, podając uzasadnienie.

15.3. Oferta odrzucona nie jest rozpatrywana.

16. UNIEWAŻNIENIE POSTĘPOWANIA

16.1. Zamawiający unieważni postępowanie, jeżeli zaistnieje jedna z poniższych okoliczności:

- a) gdy żadna z ofert nie spełnia kryteriów określonych w Warunkach Zamówienia;
- b) gdy cena najkorzystniejszej z ofert spełniających kryteria określone w Warunkach Zamówienia, pomimo przeprowadzenia negocjacji lub aukcji elektronicznej z Wykonawcami, przewyższa kwotę, którą ENEA Centrum Sp. z o.o. zamierza przeznaczyć na finansowanie Zamówienia;
- c) gdy Kierownik Zamawiającego nie zatwierdzi przedstawionej mu rekomendacji wyboru oferty;
- d) gdy wystąpią istotne okoliczności powodujące, że prowadzenie postępowania lub realizacja zamówienia nie leży w interesie ENEA Centrum Sp. z o.o.;

- e) gdy wystąpią inne uzasadnione przyczyny.
- 16.2. Zamawiający dopuszcza możliwość unieważnienia postępowania bez podania przyczyn.
- 16.3. Zamawiający poinformuje Wykonawców o unieważnieniu postępowania.
- 16.4. Wykonawca akceptuje fakt, iż unieważnienie postępowania nie daje mu podstaw do jakichkolwiek roszczeń w stosunku do Zamawiającego, w szczególności zaś roszczeń o zawarcie umowy lub odszkodowawczych.
- 16.5. Zamawiający dopuszcza możliwość rozstrzygnięcia postępowania również w przypadku złożenia jednej ważnej oferty.

17. ZAWARCIE UMOWY

- 17.1. Z Wykonawcą, którego oferta została uznana za najkorzystniejszą, zostanie zawarta umowa w formie pisemnej, w terminie i w miejscu wskazanym przez Zamawiającego. Strony mogą zawrzeć umowę po upływie terminu związania ofertą, o ile wyrażą na to zgodę. Projekt umowy stanowi **Załączniki nr 10 do Warunków Zamówienia**.
- 17.2. Jeżeli okaże się, że Wykonawca, którego oferta została wybrana będzie uchylał się od zawarcia umowy w sprawie zamówienia, w szczególności nie przedstawi dowodu ustanowienia zabezpieczenia, nie przedłożył polisy lub przedstawił nieprawdziwe dane Zamawiający wybierze ofertę najkorzystniejszą spośród pozostałych ofert, bez przeprowadzania ich ponownej oceny.

Rozdział II – SZCZEGÓŁOWY OPIS PRZEDMIOTU ZAMÓWIENIA

Wykonanie prac remontowych w Biurach Obsługi Klientów Enea.

Zadanie polega na przeprowadzeniu prac remontowych Biur Obsługi Klientów zgodnie z poniższym opisem. Zadanie obejmuje dostarczenie niezbędnych materiałów oraz wykonanie opisanych prac.

Zamawiający dopuszcza stosowanie materiałów równoważnych o parametrach nie gorszych niż te wskazane w projekcie, **pod warunkiem uzyskania zgody od Zamawiającego**. W przypadku zastosowania materiałów bez uzyskania stosownej zgody, Zamawiający będzie wymagał realizacji zamówienia przy użyciu materiałów i rozwiązań zgodnych z projektem. Wówczas wszelkie związane z tym koszty ponosi Wykonawca prac.

Pracę będą realizowane w czynnym obiekcie. Realizowanie etapów poszczególnych prac Wykonawca zobowiązany jest każdorazowo uzgadniać z administratorem obiektu. Wykonawca zobowiązany jest do takiej organizacji robót, aby umożliwić pracę w modernizowanym budynku, zapewnić bezpieczeństwo użytkownikom, nie zanieczyszczać terenu poza placem budowy i nie utrudniać pracy w pozostałych częściach budynku.

Wykonawca zobowiązuje się do prowadzenia uciążliwych dla otoczenia i użytkowników prac po godzinie 16:00, a Zamawiający zobowiązuje się do udostępnienia Wykonawcy pomieszczeń po godzinie 16.00.

1. Stargard

a) Naklejenie folii za siedziskami dla Klientów.

316 (dł.) x 312 (wys.) + 595 (długość) x 183 (wysokość) MLECZNEJ FOLII PVC – detal:

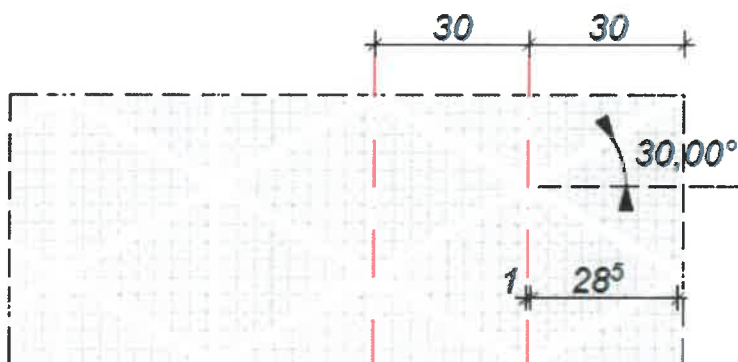

detal elementów naklejanych z mleczonej folii PVC

Usunięcie części folii przy stanowisku koordynatora.

Razem 21 m²

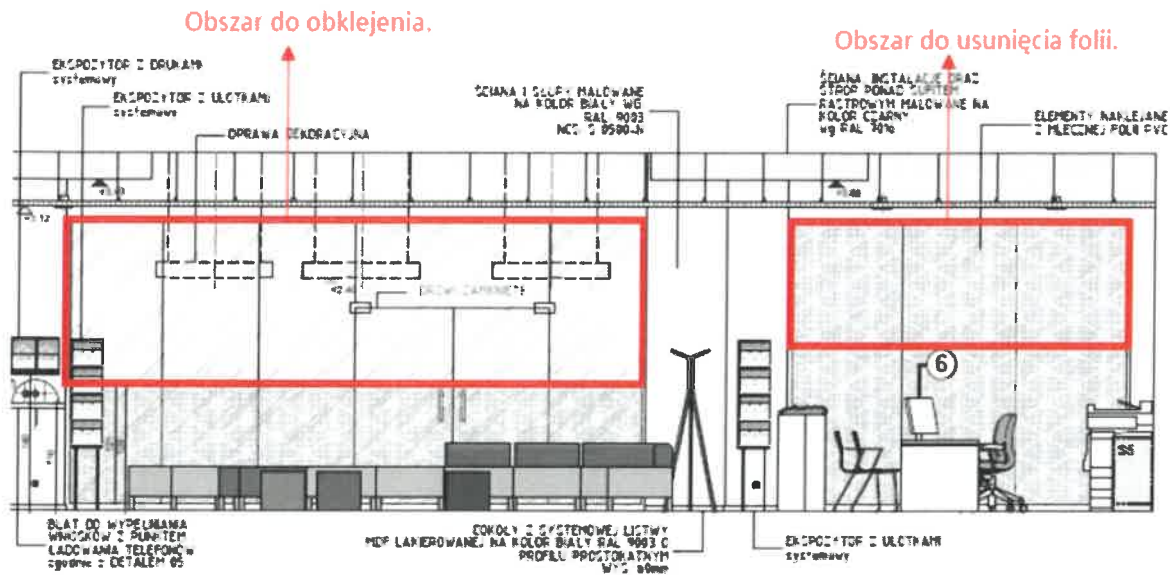

- b) Usunięcie trzech ram na plakaty za stanowiskiem koordynatora, malowanie ściany o wymiarach 394 (dł.) x 312 (wys.).
W zakresie zadania jest m.in. miejscowe usunięcie ewentualnych rys, pęknięć, ubytków, gruntowanie, szlifowanie, malowanie.

Razem 13 m²

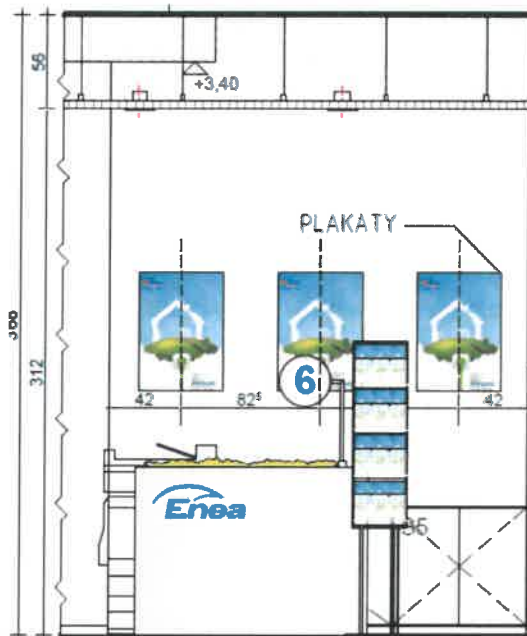

- c) Obudowa monitora LCD mieszcząca się przy wejściu.

Obudowa powinna maskować całą tylną część monitora wraz z umieszczonym tam komputerem, przewodami i innymi urządzeniami. Maskownica wykonana powinna być w taki sposób aby zapewnić niezbędną wentylację monitora oraz wszystkich urządzeń, które są tam umieszczone.
Monitor: LG 49SM5KB

2. Szczecin Wojska Polskiego

Umieszczenie ścianki frezowanej z półką do wypełniania wniosków – na ścianie od schodów, przy pulpicy z tabletami.

Razem ok 1,5 m²

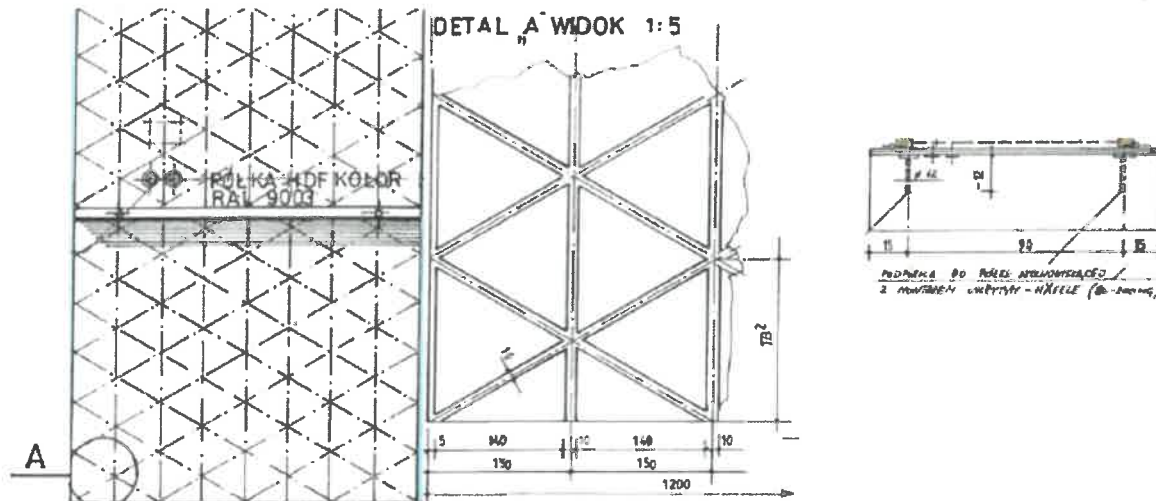

3. Gorzów Wlkp.

a) Umieszczenie ścianki frezowanej z półką do wypełniania wniosków – na ścianie za drzwiami.

RAZEM ok. 150 szer. x 200 wys. = 3 m²

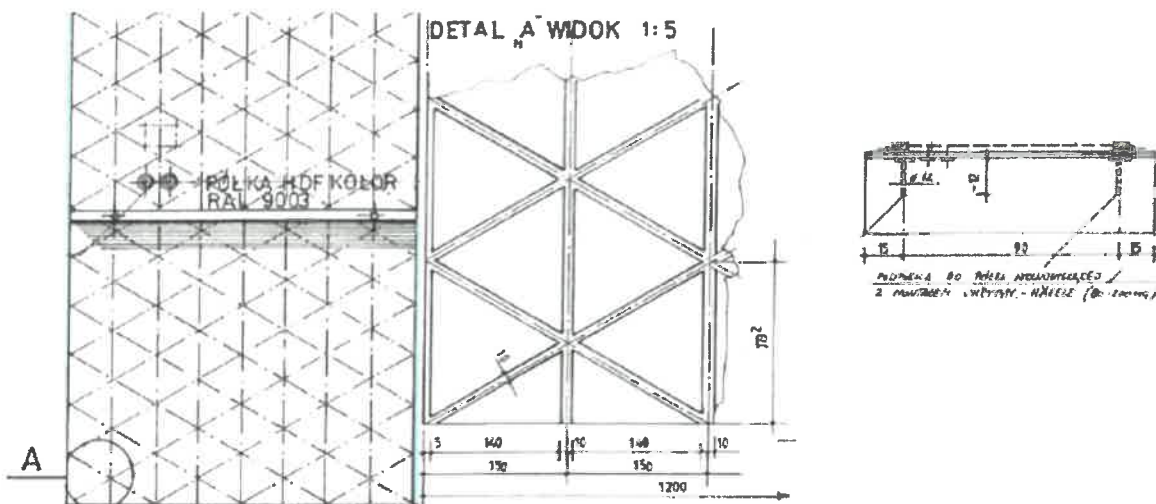

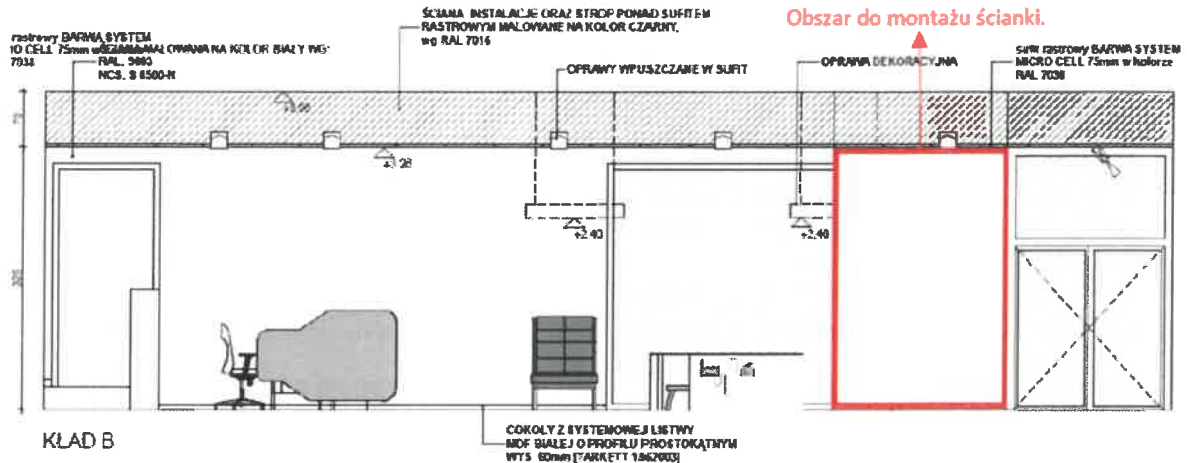

b) Montaż dodatkowego oświetlenia.

Razem: 6 opraw

Lampa: SHERIFF M

Charakterystyka: oprawa typu downlight do wbudowania w sufitych podwieszanych.

Opis techniczny: obudowa oprawy wykonana z aluminium, szklana osłona.

Montaż: w suficie przy pomocy sprężynek /w zestawie/.

W zakresie zadania: dostarczenie, montaż wraz z zasilaniem.



4. **Nowa Sól:**

a) Umieszczamy godzinę otwarcia na drzwiach, oklejenie witryn okiennych i drzwiowych
RAZEM ok. 0,5 m2

**Typografia**

- 1 **Tekst główny**
krój pisma - Signika regular
wielkość/interlinia - 162 pt/194 pt
kolor - 0 / 0 / 0 / 0
- 2 **Tekst body**
krój pisma - Signika regular
wielkość/interlinia - 72 pt/87pt
kolor - 0 / 0 / 0 / 0

Specyfikacja techniczna**Wymiary**
70x90 cm

Tekst na folii mleczej PVC:

Logo Enea**Biuro obsługi klienta****Czynne:****Poniedziałek, czwartek****8:00 – 17:00****Wtorek, środa, piątek****8:00 – 16:00****Infolinia 611 111 111****www.enea.pl**

- b) Umieszczenie kasetonu reklamowego – montaż do elewacji budynku.
Razem 5 m²

Oznakowanie zewnętrzne składa się z podświetlanego kasetonu do którego przymocowane są przestrzenne litery. Rant kasetonu wykończony jest błękitnym, podświetlanym pleksi. Wyciągnięcie zasilania, zmiany w rozdzielni nn, montaż zegarów astronomicznych.

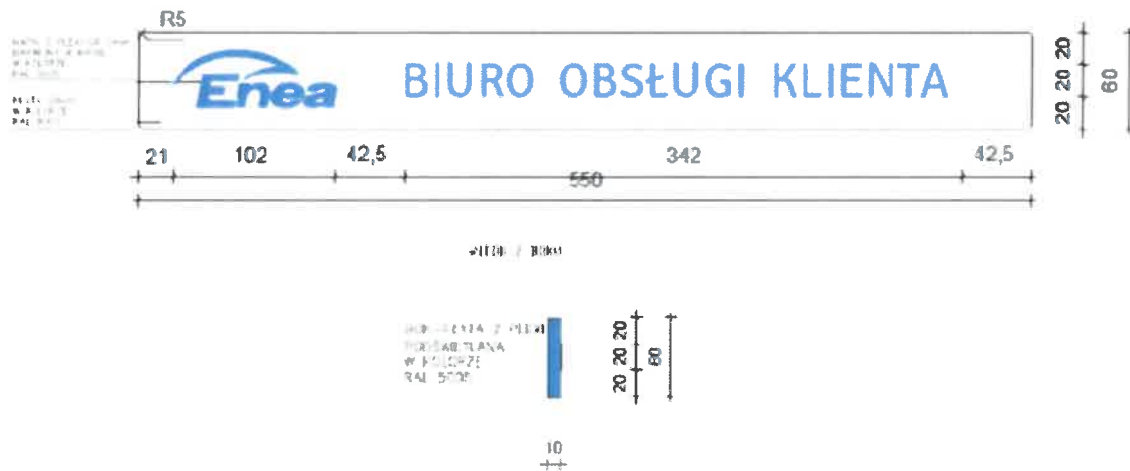

- c) Wkładka w drzwiach wejściowych – elektro zacpek nie działa.
- d) Wkładka w drugich drzwiach – do wymiany.
- e) Pojemnik na ręczniki papierowe do łazienki.

5. Zielona Góra:

- a) Umieszczamy napis „Biuro obsługi klienta” na froncie – na kasetonie zgodnie ze specyfikacją z CI.
Razem 5 m2

Oznakowanie zewnętrzne składa się z podświetlanego kasetonu do którego przymocowane są przestrzenne litery. Rant kasetonu wykończony jest błękitnym, podświetlanym pleksi. Wyciągnięcie zasilania, zmiany w rozdzielni, montaż zegarów astronomicznych.

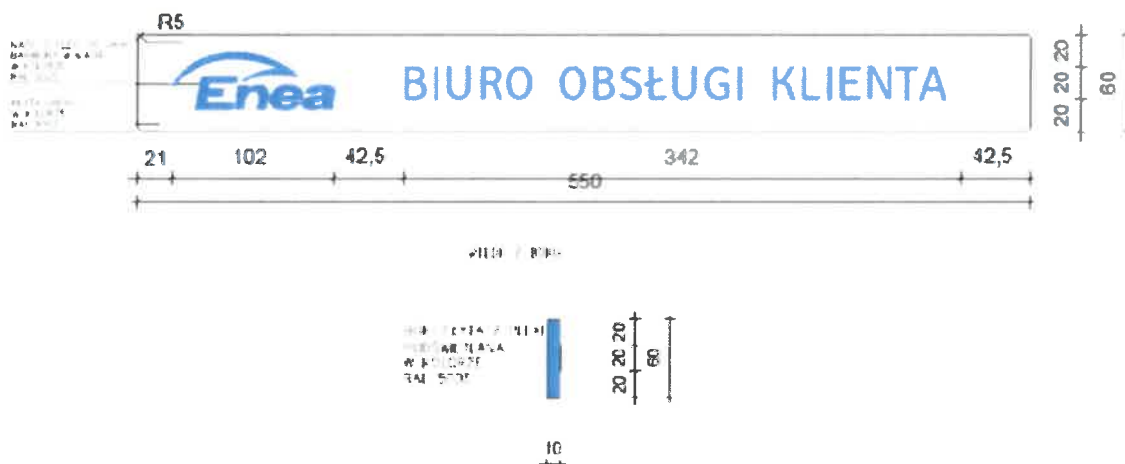

- b) Umieszczenie pylonu (na miejscu gdzie był VW).
Razem 5 m2 (dwustronny) Wyciągnięcie zasilania, zmiany w rozdzielni, montaż zegarów astronomicznych. Wykonanie fundamentu pod pylon.

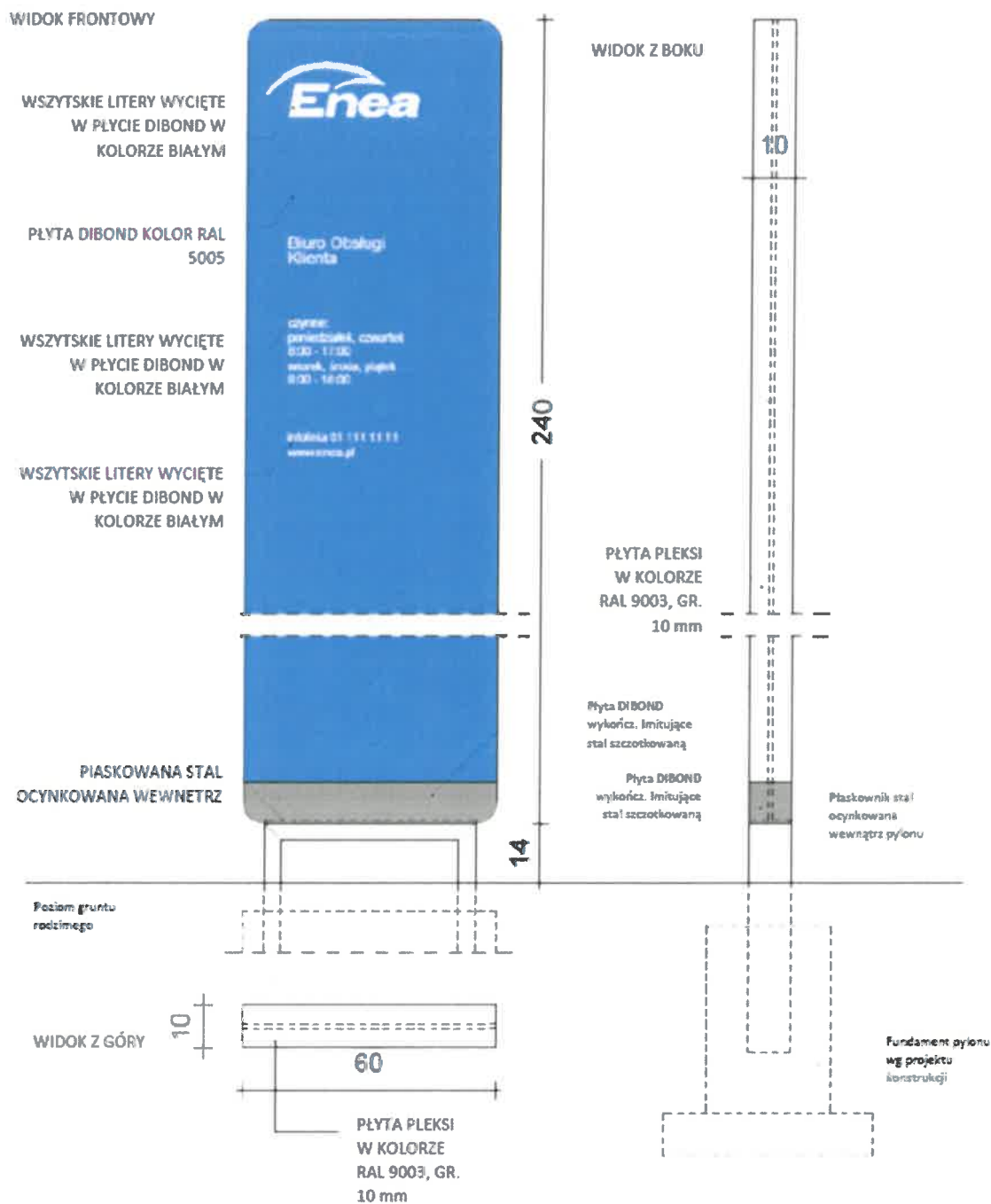

c) Montaż rolet na szyby.
3 x 15 m²

W oknach zamontować rolety wewnętrzne tekstylne w kolorze RAL 7047, zapewniające zaciemnienie na 85%; kasety z prowadnicami w kolorze białym montowane na skrzydle okiennym; mechanizm z łańcuszkiem. Rolety dostosować do wielkości okien.

[Handwritten signature]

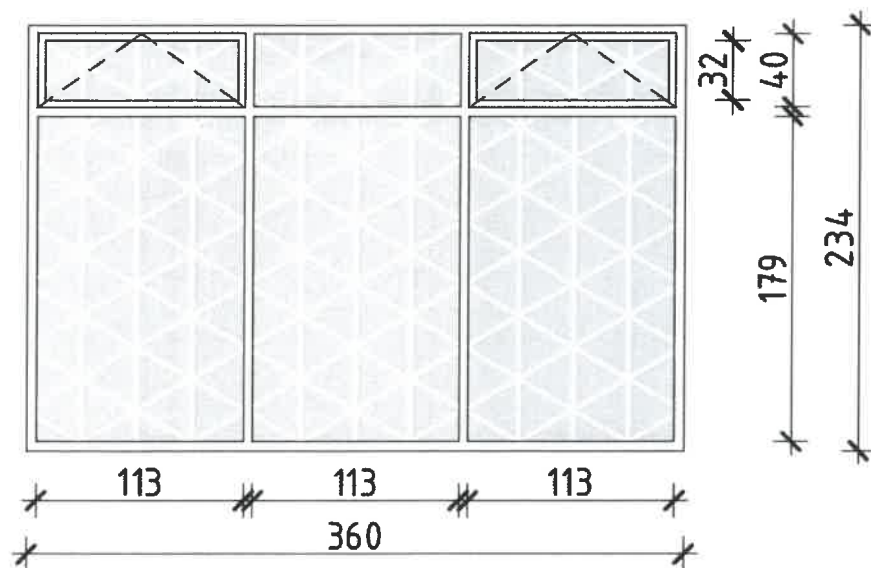

- d) Malowanie zewnętrznych paneli gdzie znajdują się kasetony.
Oczyszczenie, zmycie, ustawienie rusztowania, malowanie, uzupełnienie brakujących paneli
Razem ok. 180 m²



6. Chojnice

- a) Dodanie pylonu przed wejściem.

Razem 5 m2 (dwustronny) Wyciągnięcie zasilania, zmiany w rozdzielni, montaż zegarów astronomicznych, wykonanie fundamentu, uzyskanie odpowiednich zgód.

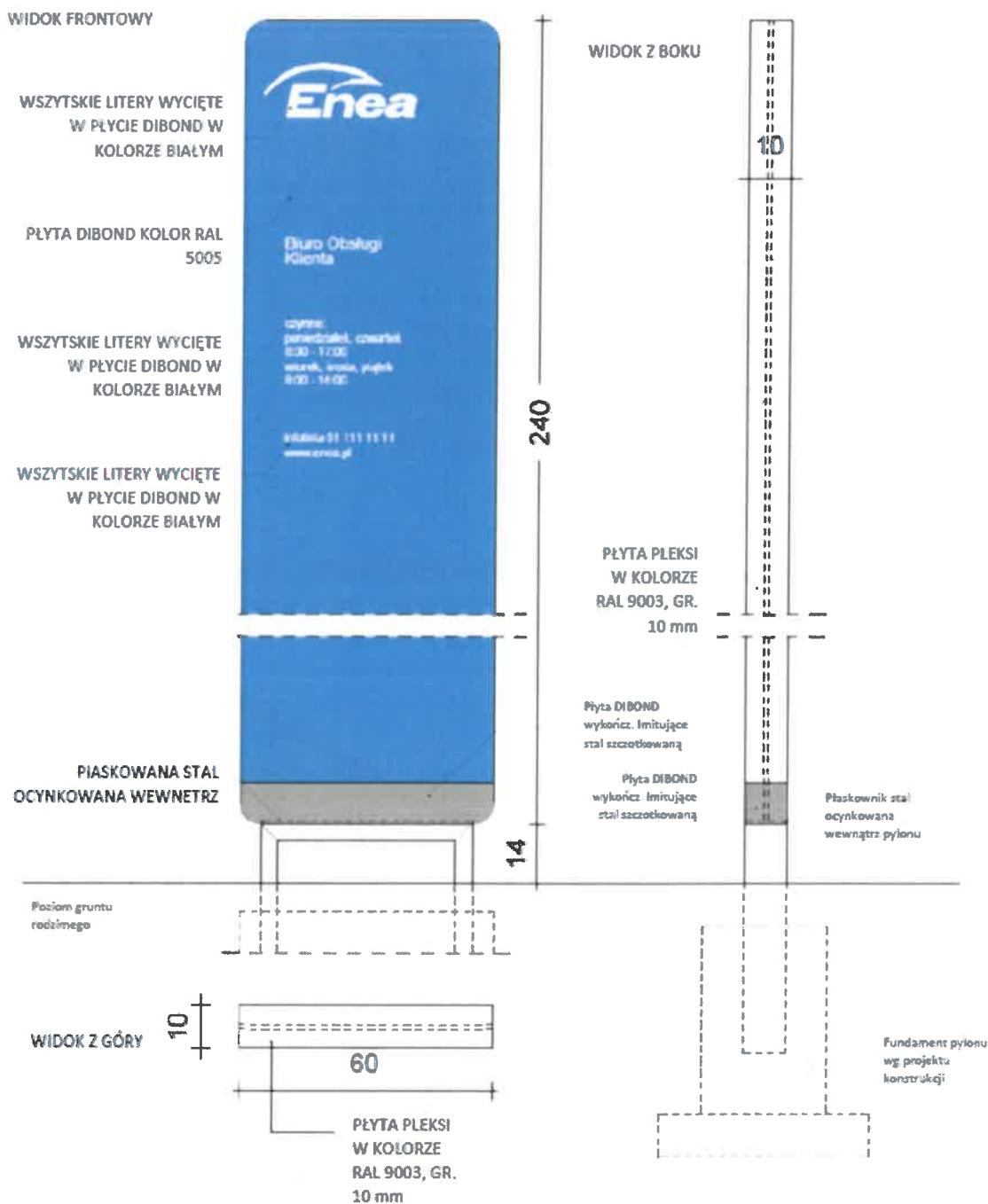

- b) Oklejenie szyb folią mleczną PVC – pełna – mat.
- za kurtyną powietrzną.
 - Na drzwiach do wsparcia
 - Na drzwiach i za szafami – na klatkę schodową
 - Na drzwiach na korytarz (do ochrony)

Razem ok. 8 m²

Obszar do obklejenia

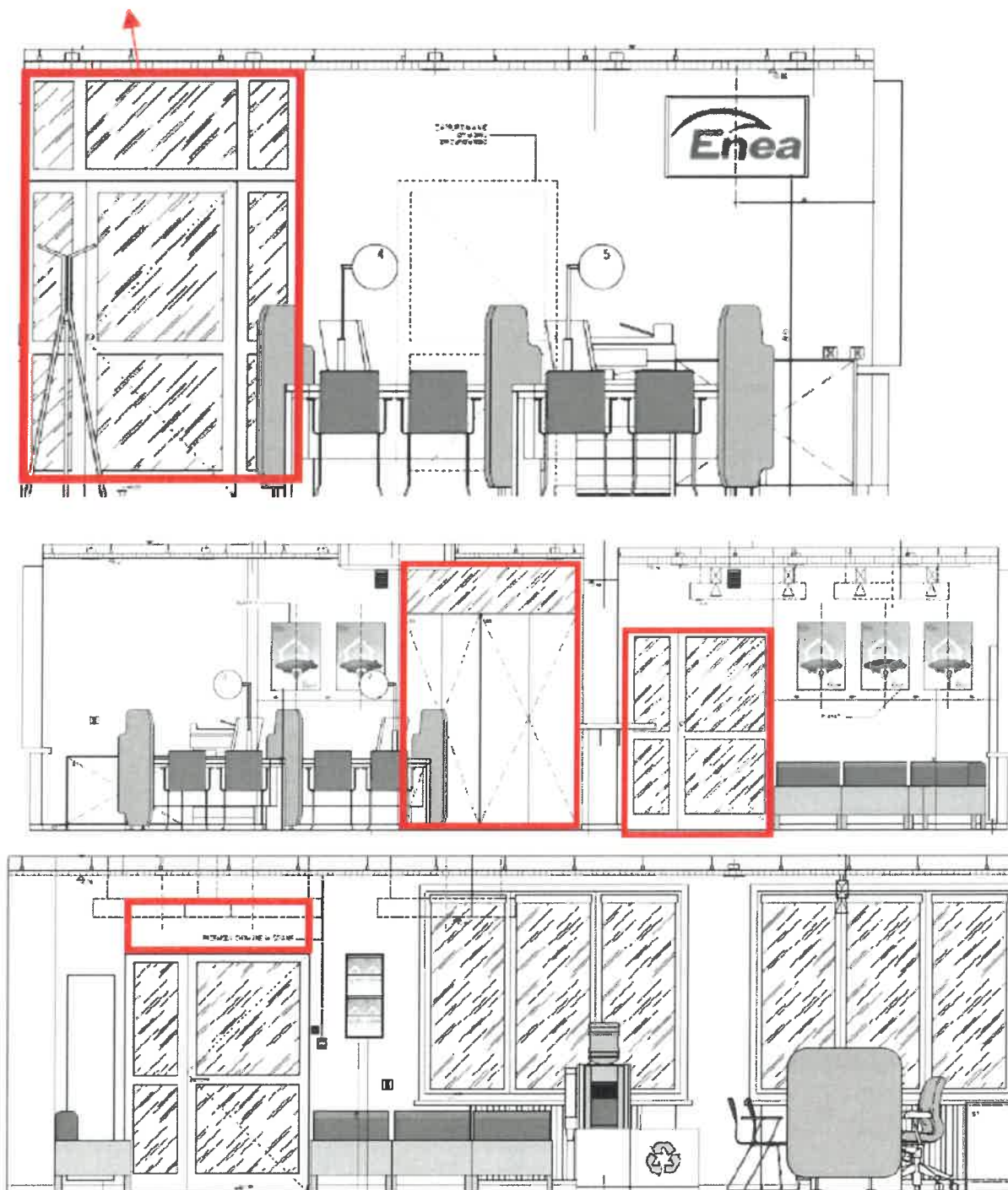

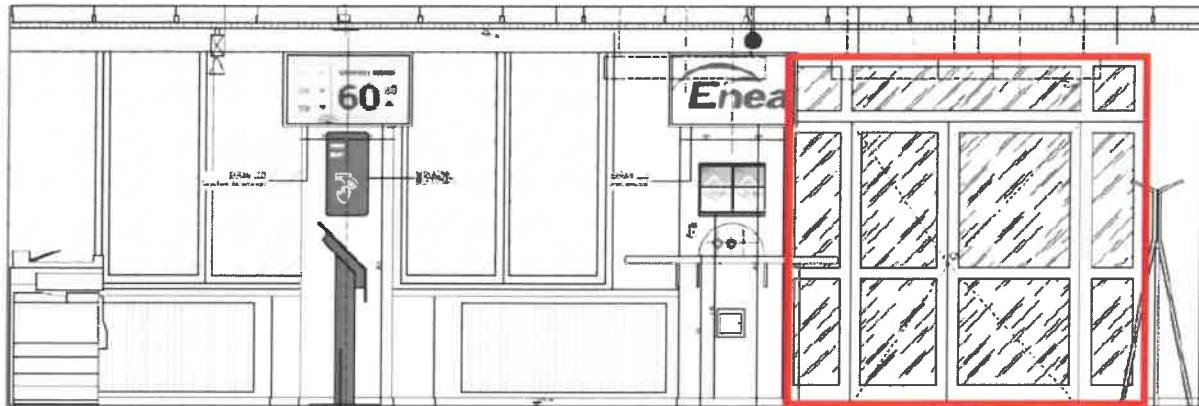

c) Wymiana drzwi (WC).

W zakresie zadania jest demontaż istniejących drzwi do WC oraz dostarczenie i montaż fabrycznie nowych drzwi wewnętrznych z kształtowników aluminiowych dostosowanych do pomieszczeń sanitarnych.

Drzwi płaskie, laminowane okleiną, wypełnienie: płyta wiórowa otworowa. Ościeżnica regulowana, (kształt prosty ewentualne niewielkie zaoblenia) Klamka metalowa z rozetą OFFICE - kolor srebrny matowy. Skrzydła z podcięciem o sumarycznym przekroju min. 0,022 m² dla dopływu powietrza. Drzwi wyposażone w blokadę WC.

7. Bydgoszcz

a) Malowanie ścian – białych. W zakresie zadania jest m.in. miejscowe usunięcie ewentualnych rys, pęknięć, ubytków, gruntowanie, szlifowanie, malowanie.

Razem ok. 150 m² ścian

b) Przeniesienie kącika dla dzieci do rotundy.

c) Półka do wypełniania wniosków przed wejściem do BOK.

RAZEM 200 szer x 300 wys. = 6 m²

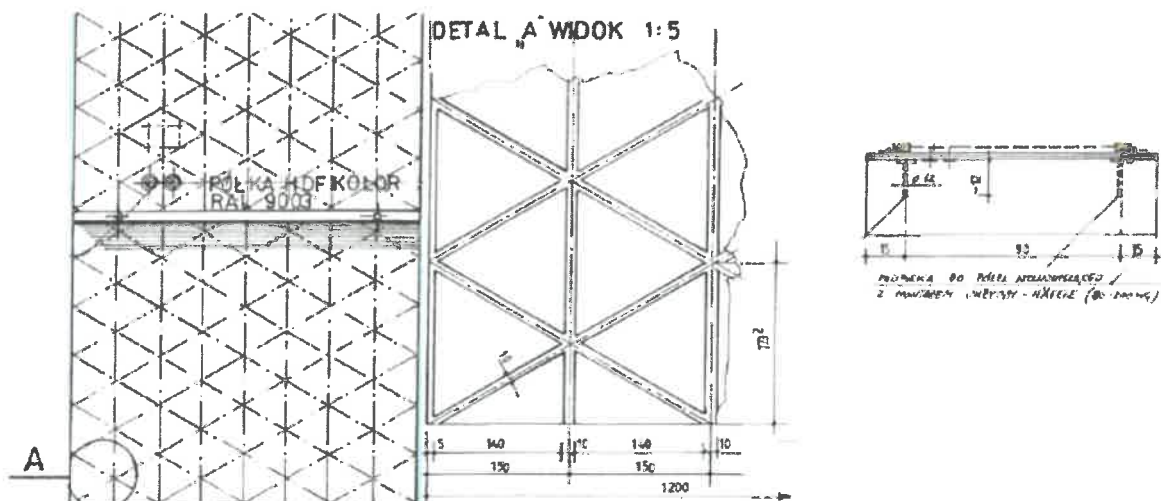

- d) Oklejenie słupów przy stanowiskach obsługowych.
Pomarańczowe paski od strony stanowisk obsługi.
RAZEM ok. 2 m2.

8. Inowrocław

- a) Malowanie klatki schodowej oraz drogi dla niepełnosprawnych.
W zakresie zadania jest m.in. miejscowe usunięcie ewentualnych rys, pęknięć, ubytków, osuszanie ścian, gruntowanie, szlifowanie, malowanie.

Klatka schodowa: ściany 226,29 m², sufity, dolna część biegów schodowych 79,65 m²

Korytarz: ściany 70,32 m², sufit 24,25 m².

RAZEM ok. 400 m²

- b) Wymiana uszkodzonego klimatyzatora w pokoju koordynatora.
W zakresie prac jest zakup, dostarczenie, doprowadzenie nowego zasilania, montaż fabrycznie nowego klimatyzatora.

9. Leszno

- d) Remont ściany wizerunkowej – pęcherze przy rurach wentylacyjnych, prace polegają na miejscowym usunięciu rys, pęknięć, ubytków, osuszanie ścian, gruntowanie, szlifowanie, malowanie farbami silikonowymi, wymiana i malowanie drzwi rewizyjnych.

230 x 280 = 6,5 m2

Szpachlowanie (materiał + robocizna)

Malowanie ściana wizerunkowa (materiał + robocizna)





- e) Pomalowanie słupów na biało.
 $0,25 \times 280 = 0,7 \text{ m}^2 \times 3 = 2,1 \text{ m}^2$
Malowanie (materiał + robocizna)
- f) Oklejenie godzin otwarcia BOK.
RAZEM ok. 0,5 m²

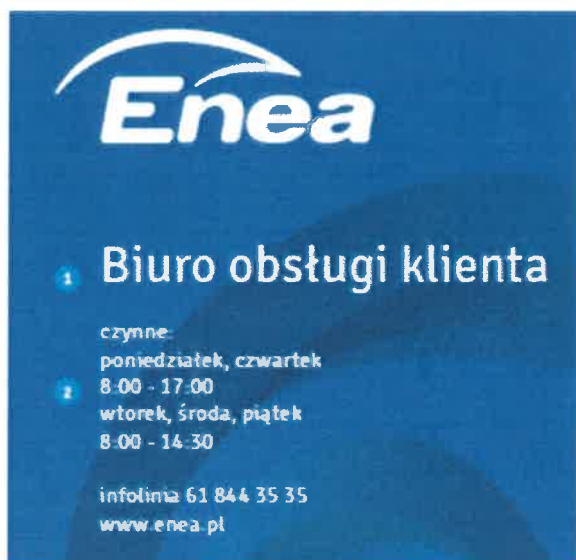

Typografia

- 1 Tekst główny
krój pisma - Signika regular
wielkość/interlinia - 162 pt/194 pt
kolor - 0 / 0 / 0 / 0
- 2 Tekst body
krój pisma - Signika regular
wielkość/interlinia - 72 pt/87pt
kolor - 0 / 0 / 0 / 0

Specyfikacja techniczna

Wymiary
70x90 cm

Tekst na folii mleczonej PVC:

Logo Enea**Biuro obsługi klienta****Czynne:****Poniedziałek, czwartek****8:00 – 17:00****Wtorek, środa, piątek****8:00 – 16:00****Infolinia 611 111 111****www.enea.pl****10. Szamotuły**

- a) Zamontowanie ram na plakaty z holu na sale obsługi po prawej od wejścia.
Przespachlowanie, usunięcie rys i zadrapań, malowanie ściany po plakatach.

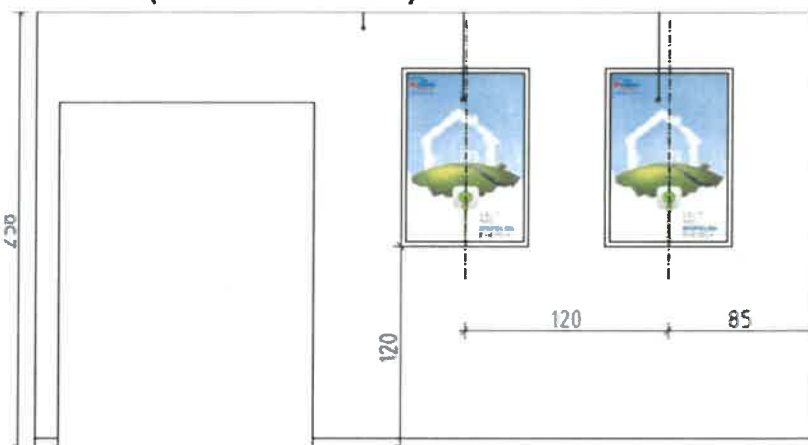
 $290 \times 260 = 7,5 \text{ m}^2$ **Szpachlowanie (materiał + robocizna)****Malowanie (materiał + robocizna)**

- b) Przygotowanie tablicy i montaż z informacją o windykacji na ścianie w holu tam gdzie ramy na plakaty.

11. Poznań CH Malta

- a) Malowanie zaplecza.

W zakresie zadania jest m.in. miejscowe usunięcie ewentualnych rys, pęknięć, ubytków, gruntowanie, szlifowanie, malowanie.

Ok. 60 m² ścian – Malowanie (materiał + robocizna)



- b) Malowanie ściany wizerunkowej wraz z drzwiami.
Ok. 26 m²

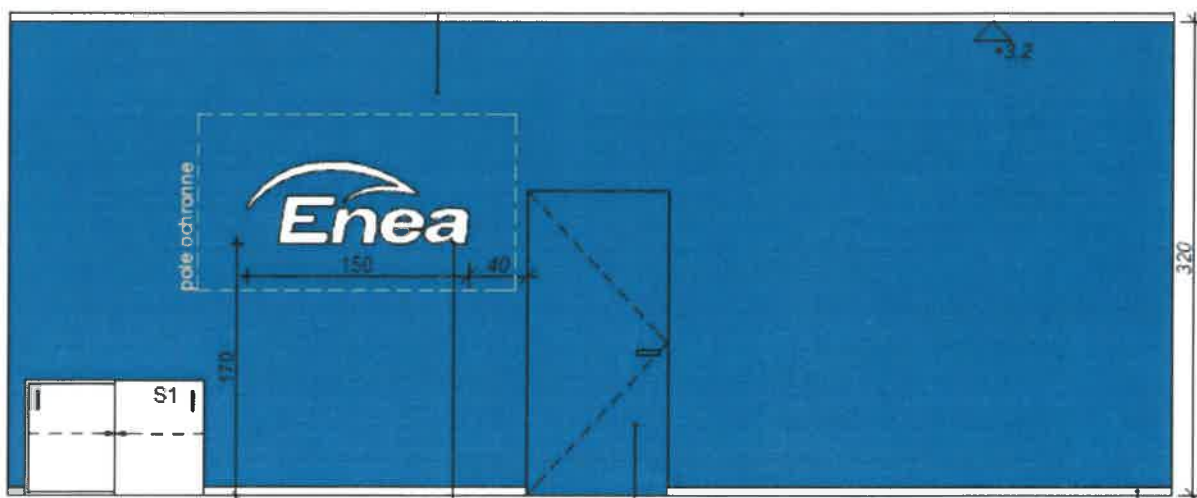

- c) Montaż na stałe gniazda elektrycznego i logicznego w kuchni (floorbox).
W zakresie prac konieczne jest doprowadzenie przewodów zasilających oraz logicznych do pomieszczenia kuchni w którym należy zamontować gniazda.

- d) Obudowa monitora LCD mieszczącego się przy wejściu – 2 szt.

Obudowa powinna maskować całą tylną część monitora wraz z umieszczonym tam komputerem, przewodami i innymi urządzeniami. Maskownica wykonana powinna być w taki sposób aby zapewnić niezbędną wentylację monitora oraz wszystkich urządzeń, które są tam umieszczone.
Monitor: LG 47LS33A

12. Poznań ul. Polna 60

- e) Malowanie kuchni

W zakresie zadania jest m.in. miejscowe usunięcie ewentualnych rys, pęknięć, ubytków, gruntowanie, szlifowanie, malowanie.

Ok. 30 m²

- f) Wymiana drzwi na KD- 3 szt.

Skrzydło drzwi z laminowanej płyty MDF w kolorze białym wg NCS S 0500-N, profile aluminiowe, ościeżnica typu np. DISCRET niewidoczna po montażu. Drzwi powinny być wyposażone w elektro zaczep.

- f) Umieszczamy napis „Biuro obsługi klienta” na froncie – na kasetonie zgodnie ze specyfikacją z Ci.

Ok. 5 m²

Oznakowanie zewnętrzne składa się z podświetlanego kasetonu do którego przymocowane są przestrzenne litery. Rant kasetonu wykończony jest błękitnym, podświetlanym pleksi. Należy wykonać zmiany w rozdzielnii i zamontować zegar astronomiczny.

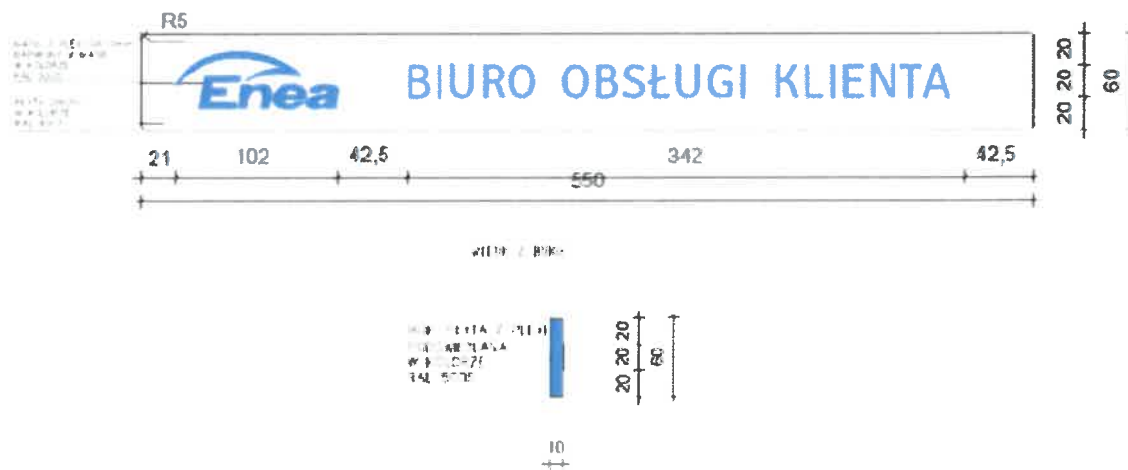

13. Poznań CH Pestka

- a) Obudowa monitora LCD mieszczącego się przy wejściu – 2 szt.

Obudowa powinna maskować całą tylną część monitora wraz z umieszczonym tam komputerem, przewodami i innymi urządzeniami. Maskownica wykonana powinna być w taki sposób aby zapewnić niezbędną wentylację monitora oraz wszystkich urządzeń, które są tam umieszczone.
Monitor: LG 49SM5KB

ROZDZIAŁ III – WYKAZ ZAŁĄCZNIKÓW

1. Załącznik nr 1 – Formularz oferty.
2. Załącznik nr 2 – Oświadczenie Wykonawcy o spełnieniu warunków udziału w postępowaniu.
3. Załącznik nr 3 – Upoważnienie udzielone przez Wykonawcę.
4. Załącznik nr 4 – Oświadczenie Wykonawcy o zachowaniu poufności.
5. Załącznik nr 5 – Wykaz podwykonawców.
6. Załącznik nr 6 – Arkusz z pytaniami Wykonawcy.
7. Załącznik nr 7 – Wykaz Projektów Podobnych
8. Załącznik nr 8 – Wykaz specjalistów dedykowanych przez Wykonawcę.
9. Załącznik nr 9 – Zobowiązanie Wykonawcy.
10. Załącznik nr 10 – Projekt Umowy.



ZAŁĄCZNIK NR 1. FORMULARZ OFERTY

(pieczęć wykonawcy)

Oferta w postępowaniu

Ja, niżej podpisany (My niżej podpisani):

działając w imieniu i na rzecz:

Składam(y) ofertę na wykonanie zamówienia, którego przedmiotem jest:

Wykonanie prac remontowych w Biurach Obsługi Klientów Enea.

1. OFERUJEMY WYKONANIE ZAMÓWIENIA ZGODNIE Z OPISEM PRZEDMIOTU ZAMÓWIENIA ZA CENĘ:

ŁĄCZNA CENA OFERTY:

CENA NETTO: zł

CENA NETTO SŁOWNIE:

.....
..... zł

w tym ceny jednostkowe:

L.p.	Nazwa usługi	Ilość	Jednostki	Cena jednostkowa netto	Cena łączna netto
1	Oklejenie szyb folią PVC - Stargard, Nowa Sól, Leszno, Bydgoszcz, Inowrocław	40	mkw.		
2	Szpachlowanie, szlifowanie, uzupełnienie ubytków wraz z materiałem - Stargard, Szamotuły, CH Malta, Leszno, Bydgoszcz, Inowrocław, Poznań Polna	500	mkw.		
3	Malowanie na biało wraz z materiałem - Stargard, Szamotuły, Poznań CH Malta, Leszno, Bydgoszcz, Inowrocław, Poznań Polna.	700	mkw.		
4	Malowanie ściany wizerunkowej wraz z materiałem - Leszno, Poznań CH Malta.	40	mkw.		
5	Ścianki frezowane z blatem do wypełniania wniosków i fadowania telefonów - dostarczenie i montaż - Gorzów Wlkp, Bydgoszcz, Szczecin Wojska Polskiego	15	mkw.		

6	Dodatkowe oświetlenie w Gorzowie Wlkp. - dostarczenie i montaż.	6	szt.		
7	Kaseton / semafor - Szczecin Wojska Polskiego, Nowa Sól, Zielona Góra, Poznań Polna.	25	mkw.		
8	Wkładka w drzwiach wejściowych – elektro zaczepek - wymiana, regulacja, konfiguracja z systemem - Nowa Sól	1	szt.		
9	Pojemnik na ręczniki papierowe do łazienki - zakup i montaż - Nowa Sól	1	szt.		
10	Dostosowanie drzwi wejściowych do elektro zaczepek - regulacja, konfiguracja z systemem - Nowa Sól	1	szt.		
11	Wertykale na okna - zakup, montaż - Zielona Góra	45	mkw.		
12	Wymiana drzwi - usunięcie istniejących drzwi, zakup i montaż nowych drzwi, założenie kontroli dostępu - Poznań Polna, Chojnice	4	szt.		
13	Obudowa monitora LCD - dostarczenie i montaż - Stargard, CH Malta, CH Pestka	5	mkw.		
14	Montaż gniazd logicznych i elektrycznych w CH Malta - poprowadzenie instalacji, zakup i montaż.	1	szt.		
15	Malowanie zewnętrzne paneli lub przykręcenie nowej okładziny w Zielonej Górze	200	mkw.		
16	Klimatyzator w Inowrocławiu - dostarczenie i montaż.	1	szt.		
RAZEM					

2. WYKONAMY PRZEDMIOT ZAMÓWIENIA W TERMINIE do 15.12.2017r.

3. OŚWIADCZAM(Y), ŻE:

- a) jestem(śmy) związany(i) niniejszą Ofertą przez okres **120 dni** od upływu terminu składania ofert,
- b) zamówienie wykonam(y):
 samodzielnie / **z udziałem podwykonawców**
- c) otrzymałem(liśmy) wszelkie informacje konieczne do przygotowania oferty,
- d) wyrażamy zgodę na wprowadzenie skanu naszej oferty do platformy zakupowej Zamawiającego,
- e) akceptuję(emy) treść Warunków Zamówienia i w razie wybrania mojej (naszej) oferty zobowiązuję(emy) się do podpisania Umowy, zgodnej z projektem stanowiącym załącznik nr 10 do Warunków Zamówienia,
- f) wszelkie informacje zawarte w formularzu oferty wraz z załącznikami są zgodne ze stanem faktycznym,
- g) nie zalegam(my) z opłacaniem podatków i opłat,
- h) nie zalegam(my) z opłacaniem składek na ubezpieczenie zdrowotne lub społeczne,

i) jesteśmy podmiotem, w którym Skarb Państwa posiada bezpośrednio lub pośrednio udziały
[dodatkowa informacja do celów statystycznych]:

tak / **nie**

j) osobą uprawnioną do udzielania wyjaśnień Zamawiającemu w imieniu Wykonawcy jest:

Pan(i) , tel.: e-mail:

--	--

miejsowość i data

Pieczęć imienna i podpis przedstawiciela(i) Wykonawcy

**ZAŁĄCZNIK NR 2 – OŚWIADCZENIE WYKONAWCY O SPEŁNIENIU WARUNKÓW UDZIAŁU
W POSTĘPOWANIU****OŚWIADCZENIE WYKONAWCY**

(pieczęć Wykonawcy)

Oświadczenie Wykonawcy o spełnieniu warunków udziału w postępowaniu

Niniejszym oświadczam(y), że reprezentowany przeze mnie (przez nas) podmiot:

1. Posiada uprawnienia niezbędne do wykonania przedmiotu zamówienia zgodnie z odpowiednimi przepisami prawa powszechnie obowiązującego, jeżeli nakładają one obowiązek posiadania takich uprawnień.
2. Posiada niezbędną wiedzę i doświadczenie oraz dysponuje potencjałem technicznym i personelem zdolnym do wykonania zamówienia.
3. Znajduje się w sytuacji ekonomicznej i finansowej zapewniającej wykonanie zamówienia.
4. Nie posiada powiązań z Zamawiającym, które prowadzą lub mogłyby prowadzić do braku Niezależności lub Konfliktu Interesów w związku z realizacją przez reprezentowany przeze mnie (przez nas) podmiot przedmiotu zamówienia.
5. Nie podlega wykluczeniu z postępowania.

--	--

miejsowość i data

Pieczęć imienna i podpis przedstawiciela(i)
Wykonawcy

ZAŁĄCZNIK NR 3 – UPOWAŻNIENIE UDZIELONE PRZEZ WYKONAWCĘ**Upoważnienie**

(pieczęć Wykonawcy)

Upoważnienie udzielone przez Wykonawcę do podpisania oferty i załączników oraz składania i przyjmowania innych oświadczeń woli w imieniu Wykonawcy w przedmiotowym postępowaniu

W imieniu

upoważniam Pana/Panią urodzonego/ą dnia w legitymującego się dowodem osobistym numer: seria:, PESEL: do:

- a) podpisania oferty,
- b) podpisania wszystkich załączników do Warunków Zamówienia stanowiących integralną część oferty,
- c) składania i przyjmowania innych oświadczeń woli w imieniu Wykonawcy w przedmiotowym postępowaniu.

--	--

miejsowość i data

Pieczęć imienna i podpis przedstawiciela(i)
Wykonawcy

ZAŁĄCZNIK NR 4 – OŚWIADCZENIE WYKONAWCY O ZACHOWANIU POUFNOŚCI**OŚWIADCZENIE WYKONAWCY**

(pieczęć Wykonawcy)

Oświadczenie Wykonawcy o zachowaniu poufności

Niniejszym oświadczam(-y) że, zobowiązuję (-emy) się wszelkie informacje handlowe, przekazane lub udostępnione przez ENEA Centrum Sp. z o.o. w ramach prowadzonego postępowania o udzielenie zamówienia, wykorzystywać jedynie do celów uczestniczenia w niniejszym postępowaniu, nie udostępniać osobom trzecim, nie publikować w jakiegokolwiek formie w całości ani w części, lecz je zabezpieczać i chronić przed ujawnieniem. Ponadto zobowiązujemy się je zniszczyć, wraz z koniecznością trwałego usunięcia z systemów informatycznych, natychmiast po zakończeniu niniejszego postępowania, chyba, że nasza oferta zostanie wybrana i Zamawiający pisemnie zwolni nas z tego obowiązku.

Obowiązki te mają charakter bezterminowy.

--	--

miejsce i data

Pieczęć imienna i podpis przedstawiciela(i) Wykonawcy

ZAŁĄCZNIK NR 5 – WYKAZ PODWYKONAWCÓW

(pieczęć wykonawcy)

Niniejszym oświadczam(y), że:

1. Zrealizuję(emy) zamówienie samodzielnie w zakresie^{1*}:

2. Zrealizuję(emy) zamówienie przy pomocy podwykonawców w zakresie*:

Lp.	Nazwa i adres podwykonawcy	Powierzony zakres zamówienia
1.		
2.		
3.		
4.		

* pola niezapisane należy przekreślić

3. Jednocześnie oświadczam(y), iż za działania i zaniechania wyżej wymienionych podwykonawców ponoszę(simy) pełną odpowiedzialność w stosunku do Zamawiającego.

miejsowość i data	Pieczęć imienna i podpis przedstawiciela(i) Wykonawcy

¹ Wykonawca zobowiązany jest w punkcie 1 opisać zakres, w którym samodzielnie wykona przedmiot zamówienia.



ZAŁĄCZNIK NR 6 – ARKUSZ Z PYTANIAMI WYKONAWCY

(pieczęć wykonawcy)

Lp.	Treść pytania
1	
2	
3	
4	
5	
6	
7	

* pola niezapisane należy przekreślić

miejsowość i data	Pieczęć imienna i podpis przedstawiciela(i) Wykonawcy

ZAŁĄCZNIK NR 7 – WYKAZ PROJEKTÓW PODOBNYCH

**Wykaz Projektów Podobnych realizowanych przez Wykonawcę
w okresie od 01.2012r. do 07.2017r.**

Lp.	Nazwa podmiotu dla którego wykonywano prace	Zakres prac zrealizowanych w ramach Projektu Podobnego	Projekt Podobny wykonany na funkcjonującym obiekcie podczas realizacji prac ²	Wartość Projektu w zł netto	Data rozpoczęcia i zakończenia Projektu Podobnego (miesiąc.rok – miesiąc.rok) ³	Dowód należytego wykonania Projektu Podobnego (wskazać nazwę dokumentu)
1						
2						
3						

* Pola niezapisane należy przekreślić

Załącznikiem do niniejszego formularza winny być dokumenty potwierdzające należyte wykonanie Projektów Podobnych.

DOKUMENTY POTWIERDZAJĄCE NALEŻYTE WYKONANIE PROJEKTÓW POWINNY BYĆ SPORZĄDZONE I OZNACZONE W TAKI SPOSÓB, ABY NIE BYŁO WĄTPLIWOŚCI, KTÓRYCH PROJEKTÓW WYKAZANYCH PRZEZ WYKONAWCĘ DOTYCZA.

--	--

miejsce i data

Pieczęć imienna i podpis przedstawiciela(i)
Wykonawcy

² Zamawiający wymaga, aby Wykonawca wpisał w tabeli TAK Projekt Podobny wykonany na funkcjonującym obiekcie podczas realizacji prac. **Pola niewypełnione należy przekreślić.**

³ Zamawiający wymaga, aby Wykonawca wpisał w tabeli datę w formacie: **miesiąc rok (rozpoczęcia) do miesiąc rok (zakończenia)**

ZAŁĄCZNIK NR 8 – WYKAZ SPECJALISTÓW DEDYKOWANYCH PRZEZ WYKONAWCĘ

(pieczęć wykonawcy)

Lp.	Imię i nazwisko Specjalisty Wykonawcy	Rodzaj uprawnień	Numer uprawnień
1		uprawnienia do kierowania robotami w specjalności konstrukcyjno-budowlanej	
2		uprawnienia do kierowania robotami budowlanymi w zakresie sieci i urządzeń elektrycznych i elektroenergetycznych	
		uprawnienia do kierowania robotami budowlanymi w zakresie sieci, instalacji i urządzeń ciepłych, wentylacyjnych, klimatyzacyjnych, gazowych, wodociągowych i kanalizacyjnych	

Załącznikiem do niniejszego formularza, winny być dokumenty potwierdzające uprawnienia Zespołu Specjalistów Wykonawcy zgodnie z pkt. 5.1. lit. g) oraz pkt. 6.1. lit. g)

--	--

miejsowość i data

Pieczęć imienna i podpis przedstawiciela(i) Wykonawcy

ZAŁĄCZNIK NR 9 – ZOBOWIĄZANIE WYKONAWCY

--

(pieczęć Wykonawcy)

Zobowiązanie Wykonawcy do zawarcia i utrzymywania umowy ubezpieczenia odpowiedzialności cywilnej przez okres realizacji Umowy.

Niniejszym oświadczam(y), że reprezentowany przeze mnie (przez nas) podmiot zobowiązuje się do zawarcia i przedłożenia w dniu podpisania Umowy, kopii dokumentu potwierdzającego posiadanie przez Wykonawcę ubezpieczenia odpowiedzialności cywilnej w zakresie prowadzonej działalności, w wysokości 500.000,00 złotych (słownie: pięćset tysięcy złotych). Wykonawca zobowiązuje się do utrzymywania umowy ubezpieczenia odpowiedzialności cywilnej przez okres realizacji Umowy. Wykonawca zobowiązuje się do w czasie obowiązywania Umowy do przedstawienia kopii kolejnych opłaconych dokumentów potwierdzających posiadanie przez Wykonawcę ubezpieczenia obejmującego przedmiot Umowy, przed zakończeniem terminu obowiązywania poprzedniego ubezpieczenia.

Umowa/y odpowiedzialności cywilnej zostanie/ą zawarta/e i utrzymana/e przez cały okres realizacji przedmiotu na koszt reprezentowanego podmiotu.

--	--

miejsowość i data

Pieczęć imienna i podpis przedstawiciela(i)
Wykonawcy

ZAŁĄCZNIK NR 10 – PROJEKT UMOWY**UMOWA NR ...**

zawarta w dniu ... w ... pomiędzy:

Enea Centrum Spółka z ograniczoną odpowiedzialnością

z siedzibą w Poznaniu,

ul. Górecka 1, 60-201 Poznań, wpisaną do rejestru przedsiębiorców Krajowego Rejestru Sądowego prowadzonego przez Sąd Rejonowy Poznań - Nowe Miasto i Wilda w Poznaniu, VIII Wydział Gospodarczy Krajowego Rejestru Sądowego pod numerem KRS 0000477231, NIP 777-00-02-843, REGON: 630770227, kapitał zakładowy: 3 929 000,00 PLN

zwaną dalej **Zamawiającym**, reprezentowaną przez:

1. ...
2. ...

a

.../

...-... ..., ul. ...

REGON: ..., NIP: ...**zarejestrowaną w Sądzie ... w ...****... Wydział Gospodarczy****KRS: ...****Kapitał zakładowy: ... zł****Kapitał wpłacony: ... zł**

albo

.../

prowadzącym działalność gospodarczą pod nazwą:***zarejestrowaną w Centralnej Ewidencji i Informacji o Działalności Gospodarczej***zwanym dalej **Wykonawcą**, reprezentowanym przez:

1. ...
2. ...

§ 1

1. **Zamawiający** zamawia, a **Wykonawca** przyjmuje do wykonania robotę budowlaną dla zadania:
„Wykonanie prac remontowych w Biurach Obsługi Klientów Enea.”
2. Szczegółowy zakres przedmiotu umowy określają Warunki Zamówienia z dnia(dalej: Warunki Zamówienia). **Wykonawca** wykona robotę budowlaną zgodnie z postanowieniami niniejszej umowy, treścią złożonej oferty i Warunkami Zamówienia. W razie rozbieżności pomiędzy postanowieniami niniejszej umowy, a treścią oferty lub Warunków Zamówienia, zastosowanie będą mieć postanowienia korzystniejsze dla Zamawiającego.
3. **Wykonawca** oświadcza, iż wykona przedmiot zamówienia zgodnie z jego przeznaczeniem.
4. **Wykonawca** oświadcza, że w zakresie wykonywania robót budowlanych posiada polisę ubezpieczeniową odpowiedzialności cywilnej, ważną co najmniej do dnia:, z limitem odpowiedzialności zakładu ubezpieczeń na kwotę: 500 000,00 zł (słownie: pięćset tysięcy złotych), której kopia stanowi załącznik nr 2 do Umowy. **Wykonawca** zobowiązuje się w trakcie obowiązywania niniejszej umowy do zachowania ciągłości ubezpieczenia potwierdzanej aktualną polisą.

5. **Wykonawca** jest zobowiązany do zawarcia wszelkich niezbędnych umów o ubezpieczenia majątkowe – w wysokości odpowiadającej majątkowi zgromadzonemu na placu budowy – na okres wykonywania roboty budowlanej.
6. **Wykonawca** powinien na każde żądanie **Zamawiającego** przedstawić kopię stosownych polis ubezpieczeniowych oraz potwierdzenie terminowego wpłacania składek.
7. **Wykonawca** oświadcza, że dysponuje Zespołem Specjalistów, którzy będą wykonywać przedmiot Umowy i będą dostępni przez cały okres realizacji Umowy, którzy spełniają poniższe wymagania:
 - a) posiadają uprawnienia do kierowania robotami w specjalności konstrukcyjno-budowlanej,
 - b) posiadają uprawnienia do kierowania robotami budowlanymi w zakresie sieci i urządzeń elektrycznych i elektroenergetycznych,
 - c) posiadają uprawnienia do kierowania robotami budowlanymi w zakresie sieci, instalacji i urządzeń cieplnych, wentylacyjnych, klimatyzacyjnych, gazowych, wodociągowych i kanalizacyjnych.

§ 2

1. **Wykonawca** nie może powierzyć realizacji całości lub części zamówienia podwykonawcy bez uprzedniej pisemnej pod rygorem nieważności zgodę **Zamawiającego** w zakresie innym niż wskazał to w swojej ofercie. Jeżeli **Zamawiający** w terminie 14 dni od przedstawienia mu przez **Wykonawcę** umowy z podwykonawcą lub jej projektu, wraz z częścią dokumentacji dotyczącej wykonania prac określonych w umowie lub projekcie, nie zgłosi na piśmie sprzeciwu lub zastrzeżeń, uważa się, że **Zamawiający** udzielił zgody na zawarcie umowy z danym podwykonawcą. Do zawarcia przez podwykonawcę umowy z dalszym podwykonawcą jest wymagana zgoda **Zamawiającego** i **Wykonawcy**, udzielona zgodnie z zasadami określonymi w niniejszym ustępie.
2. Zapisy ust. 1 nie wyłączają powierzenia wykonania części robót podwykonawcom w zakresie określonym w Warunkach Zamówienia i ofercie **Wykonawcy**.
3. Umowy, o których mowa w ust. 1 powinny zostać zawarte na piśmie pod rygorem nieważności.
4. Wykonanie umowy przez podwykonawcę zostanie stwierdzone protokołem zdawczo-odbiorczym sporządzonym w obecności **Zamawiającego** i przez niego zaakceptowanym w formie pisemnej.
5. **Wykonawca** ponosi pełną odpowiedzialność za roboty wykonane przez podwykonawców oraz za wszelkie szkody przez nich wyrządzone zarówno **Zamawiającemu** jak i osobom trzecim.

§ 3

1. **Wykonawca** wykona robotę budowlaną w technologii uzgodnionej z **Zamawiającym**, na podstawie:
 - a) warunków technicznych i prawa budowlanego,
 - b) obowiązujących norm i aprobat technicznych,
 - c) zasad rzetelnej wiedzy technicznej,
 - d) używając materiałów, które posiadają odpowiednie dokumenty dopuszczające je do stosowania na rynku Unii Europejskiej
2. Zamawiający dopuszcza, na etapie realizacji umowy, stosowanie materiałów równoważnych, nie gorszych od tych wskazanych w projekcie, pod warunkiem uzyskania zgody od Zamawiającego. W przypadku zastosowania materiałów bez uzyskania stosownej zgody, Zamawiający będzie wymagał realizacji zamówienia przy użyciu materiałów i rozwiązań zgodnych z projektem. Wówczas wszelkie związane z tym koszty ponosi Wykonawca prac.
3. Wykonawca oświadcza, że posiada wszystkie dokumenty, o których mowa w ust. 1 powyżej, zapoznał się z nimi, w pełni rozumie ich treść i nie wnosi jakichkolwiek zastrzeżeń. Jednocześnie Wykonawca oświadcza, że zapoznał się z terenem budowy i istniejącymi tam warunkami oraz terenami sąsiadującymi, uzyskał od Zamawiającego wszystkie niezbędne i informacje i ma pełną wiedzę co do zakresu robót, trudności, ryzyka oraz wszelkich innych okoliczności, jakie mogą mieć wpływ na realizację umowy.

§ 4

Pozostałe ustalenia dotyczące realizacji robót budowlanych:

- a) zakończenie robót budowlanych nastąpi w dniu ... z zastrzeżeniem pkt d); termin ten będzie uważany za dochowany przez Wykonawcę, jeżeli przed jego upływem nastąpi protokolarny bezusterkowy odbiór końcowy prac będących przedmiotem umowy,
- b) w razie przeszkód w rozpoczęciu lub wykonaniu robót budowlanych z przyczyn niezależnych od **Wykonawcy** takich jak np. uzyskanie niezbędnych zgód administracyjnych, termin umowy może ulec przesunięciu o okres zaistniałego opóźnienia – zaistnienie takich okoliczności musi zostać potwierdzone protokolarnie,
- c) **Wykonawca** zobowiązuje strzec bezpieczeństwa mienia i osób znajdujących się na placu budowy,
- d) **Wykonawca** zobowiązuje się odpowiednio zabezpieczyć teren budowy, przestrzegać przepisów BHP, ppoż. oraz szczegółowych instrukcji **Zamawiającego** które są zgodne z przepisami obowiązującymi w Rzeczypospolitej Polskiej, dotyczącymi prac objętych niniejszą umową,
- e) **Wykonawca** zobowiązuje się umożliwić **Zamawiającemu** w każdym czasie przeprowadzenie kontroli placu budowy, realizowanych robót, stosowanych w ich toku wyrobów oraz wszelkich okoliczności dotyczących bezpośredniej realizacji umowy,
- f) Zadanie będzie realizowane w czynnych obiektach. Realizowanie etapów poszczególnych prac **Wykonawca** zobowiązany jest każdorazowo uzgadniać z administratorem obiektu. **Wykonawca** zobowiązany jest do takiej organizacji robót, aby umożliwić pracę w modernizowanych budynkach, zapewnić bezpieczeństwo użytkownikom, nie zanieczyszczać terenu poza placem budowy i nie utrudniać pracy w pozostałych częściach budynku,
- g) **Wykonawca** zobowiązuje się do prowadzenia uciążliwych, dla otoczenia i użytkowników, prac po godzinie 16:00, a **Zamawiający** zobowiązuje się do udostępnienia **Wykonawcy** pomieszczeń po godzinie 16.00.

§ 5

1. Za prawidłowe wykonanie przedmiotu umowy **Wykonawca** otrzyma wynagrodzenie w wysokości:

kwota netto: zł
kwota netto słownie:

– zgodnie z protokołem z negocjacji przeprowadzonych z **Wykonawcą**.

2. Do wskazanej w ust. 1 kwoty zostanie doliczony podatek od towarów i usług VAT zgodnie z przepisami obowiązującymi w dniu wystawienia faktury.
3. **Wykonawca** oświadcza, że jest zarejestrowanym podatnikiem podatku VAT o numerze identyfikacyjnym NIP:a faktury dokumentujące sprzedaż zostaną zaewidencjonowane w rejestrze sprzedaży dla potrzeb podatku VAT i zostaną ujęte w deklaracji VAT zgodnie z obowiązującymi przepisami.
4. **Zamawiający** oświadcza, że jest podatnikiem podatku VAT o numerze identyfikacyjnym NIP: **777-00-02-843**.

§ 6

1. Podstawą zapłaty wynagrodzenia jest prawidłowo wystawiona i doręczona Zamawiającemu faktura VAT w terminie 7 dni od podpisania przez Zamawiającego protokołu, o którym mowa w ust. 2. Wykonawca załączy do faktury w/w protokół odbioru, a w przypadku realizacji przedmiotu umowy przy pomocy podwykonawców - również oświadczenia tych podwykonawców, że Wykonawca nie zalega z płatnością należnego im wynagrodzenia.
2. Rozliczenie należności za wykonanie robót nastąpi fakturą, wystawioną na podstawie bezusterkowego protokołu odbioru robót, potwierdzonych przez inspektora nadzoru **Zamawiającego** i kierownika budowy **Wykonawcy**.
3. Rozliczenie nastąpi po pozytywnym komisyjnym odbiorze roboty budowlanej, na który składają się:
 - a) przekazane przez Wykonawcę wszelkie protokoły badań, pomiarów, atestów oraz innych dokumentów niezbędnych do użytkowania przedmiotu budowy,
 - b) bezusterkowy odbiór dokonywany przez **Zamawiającego (załącznik nr 1)**,

4. O gotowości do przystąpienia do odbioru końcowego **Wykonawca** zawiadomi **Zamawiającego** pisemnie. Odbiór zostanie zorganizowany w przeciągu **2 dni** od daty otrzymania pisemnego zawiadomienia **Wykonawcy** o gotowości do przystąpienia do odbioru.
5. Zapłata wynagrodzenia nastąpi w terminie 30 dni od daty dostarczenia prawidłowo wystawionej faktury zbiorczej przez Wykonawcę na adres wskazany w ust. 10 poniżej.
6. Za dzień dokonania płatności uważa się dzień obciążenia rachunku bankowego Zamawiającego, gdy termin płatności przypada w sobotę lub dzień ustawowo wolny od pracy, płatność wynagrodzenia nastąpi w pierwszy dzień roboczy przypadający po tych dniach.
7. Za przekroczenie terminu płatności **Wykonawca** może żądać od **Zamawiającego** zapłaty ustawowych odsetek.
8. Zamawiający nie będzie prowadził z Wykonawcą rozliczeń w walutach obcych.
9. Zamawiający nie ponosi skutków zwrotu do Wykonawcy nieprawidłowo wystawionych faktur VAT.
10. Wykonawca zobowiązany jest do dostarczenia faktury VAT na adres:

Enea Centrum Sp. z o.o.

Centrum Zarządzania Dokumentami

ul. Zacisze 28

65-775 Zielona Góra

11. Za prawidłowo wystawioną fakturę Strony uznają dokument, który obowiązkowo będzie zawierał poniższe informacje:
 - a) nazwa komórki organizacyjnej: ENEA Centrum – Departament,
 - b) numer umowy – CRU/.....
 - c) nr zamówienia SAP SRM
 - d) numer MPK/imię i nazwisko zlecającego,
12. Wynagrodzenie będzie płatne na rachunek bankowy Wykonawcy wskazany każdorazowo na fakturze z warunkami Umowy nie rodzi po stronie Zamawiającego obowiązku zapłaty i w żadnym wypadku nie upoważnia Wykonawcy do naliczania odsetek ustawowych. Dotyczy to również faktury wystawionej bez załączników, o których mowa w ust. 1 powyżej.
13. Strony dopuszczają możliwość dostarczania faktur do Zamawiającego na adres mailowy: faktury.elektroniczne@enea.pl.
14. Przelew wierzytelności z tytułu wynagrodzenia lub wydatków Wykonawcy nie może nastąpić bez zgody Zamawiającego wyrażonej na piśmie pod rygorem nieważności. Informacja w tym przedmiocie powinna znaleźć się na każdej wystawionej przez **Wykonawcę** fakturze.
15. Wykonawca pokrywa wszelkie koszty bankowe swojego banku, koszt instytucji go kredytujących i transferujących środki płatnicze na jego zlecenie w związku z realizacją niniejszej umowy. **Zamawiający** pokrywa wszelkie koszty bankowe swojego banku, koszty instytucji go kredytujących i transferujących środki płatnicze na jego zlecenie w związku z realizacją niniejszej umowy.

§ 7

1. Strony zobowiązują się do nieujawniania osobom trzecim otrzymanych od drugiej Strony w związku z wykonaniem Umowy informacji poufnych stanowiących tajemnicę przedsiębiorstwa chyba, że Strona przekazująca takie informacje udzieli wyraźnej, pisemnej zgody na takie ujawnienie. Za tajemnicę przedsiębiorstwa Stron uznaje się w szczególności informacje dotyczące działalności gospodarczej Spółek, informacje organizacyjne, finansowe, prawne, handlowe, marketingowe, produkcyjne, operacyjne, techniczne oraz technologiczne.
2. W związku z tym, że **Zamawiający** jest spółką zależną spółki giełdowej, **Wykonawca** przyjmuje do wiadomości, że informacje określone w ust. 1 mogą stanowić ponadto informacje poufne ENEA S.A. w rozumieniu art. 154 ustawy z dnia 29.07.2005 r. o obrocie instrumentami finansowymi (Dz.U. 2014, poz. 94 ze zm.), wobec czego wykorzystanie lub ujawnienie informacji poufnej, jak też udzielenie rekomendacji

- lub nakłonienie innej osoby na podstawie informacji poufnej do nabycia lub zbycia instrumentów finansowych, których dotyczy ta informacja, wiąże się z odpowiedzialnością przewidzianą w powszechnie obowiązujących przepisach prawa, w tym odpowiedzialnością karną. **Wykonawca** oświadcza, że zapewnia zachowanie poufności tych informacji oraz zobowiązuje się do przestrzegania obowiązku zachowania poufności.
3. Obowiązek nie ujawniania informacji stanowiących tajemnicę dotyczące przedsiębiorstwa **Zamawiającego** i **Wykonawcy** wiąże Strony także po wygaśnięciu lub rozwiązaniu Umowy.
 4. Informacje stanowiące tajemnicę przedsiębiorstwa będą podlegać ochronie bez względu na formę ich ujawnienia (dokumenty pisemne, wykresy, projekty). W razie wątpliwości, co do obowiązku zachowania w tajemnicy określonej informacji, Strona, której informacje dotyczą, na pisemny wniosek drugiej Strony zdecyduje czy określona informacja ma charakter poufny. Stanowisko Strony jest wiążące dla drugiej Strony.
 5. Ograniczenia, o których mowa w pkt 1 nie dotyczą informacji:
 - a) uzyskanych przez jedną ze Stron przed zawarciem Umowy,
 - b) informacji uzyskanych od osób trzecich zgodnie z prawem oraz nie naruszających zobowiązań tych osób do nie ujawniania takich informacji,
 - c) informacji, które są publicznie znane.
 6. Ochrona informacji stanowiących tajemnicę przedsiębiorstwa nie będzie dotyczyć sytuacji, w której obowiązek ich ujawnienia wynika z bezwzględnie obowiązujących przepisów prawa.
 7. Strony zobowiązują się powiadomić każdego swojego pracownika i współpracownika związanego z wykonaniem Umowy o obowiązku zachowania tajemnicy w zakresie wynikającym z Umowy.
 8. Strony zobowiązują się do zapewnienia przestrzegania przepisów o ochronie danych osobowych.

§ 8

1. Za każdy rozpoczęty dzień opóźnienia w realizacji Zlecenia w stosunku do terminów określonych w Umowie Zamawiający jest uprawniony do nałożenia kary umownej na Wykonawcę za
 - a) opóźnienie w zakończeniu przedmiotu umowy w stosunku do terminu określonego w § 4 pkt c – w wysokości **1 %** wynagrodzenia netto określonego w § 5, za każdy rozpoczęty dzień opóźnienia
 - b) opóźnienie w usunięciu wad lub usterek stwierdzonych przy jakimkolwiek odbiorze lub ujawnionych w okresie gwarancji lub rękojmi w stosunku do terminów wskazanych przez Zamawiającego przy odbiorze lub wynikających z § 10 ust. 2 – w wysokości **1 %** wynagrodzenia netto określonego w § 5, za każdy rozpoczęty dzień opóźnienia,
 - c) odstąpienie przez **Zamawiającego** od umowy z przyczyn leżących po stronie **Wykonawcy** – w wysokości **10 %** wynagrodzenia netto określonego w § 5.
2. W przypadku, gdy szkody u **Zamawiającego** spowodowane działaniem lub zaniechaniem **Wykonawcy** lub osoby za którą ponosi on odpowiedzialność przekraczają wysokość kar umownych określonych w ust. 1, niezależnie od kar umownych **Zamawiający** może dochodzić od **Wykonawcy** odszkodowania na zasadach ogólnych – do wysokości rzeczywiście poniesionej szkody.
3. Zamawiający wystawi stosowne noty wzywające Wykonawcę do zapłaty ewentualnej kary umownej w terminie co najmniej 7 dni.
4. Zamawiający jest uprawniony do potrącania kary umownej z wynagrodzenia przysługującego Wykonawcy.

§ 9

1. **Zamawiający najpóźniej do dnia** może odstąpić od umowy w terminie **30 dni** od powzięcia wiadomości o zaistnieniu następujących okoliczności:
 - a) zwłoki w podjęciu robót przez **Wykonawcę** dłuższej niż 7 dni,
 - b) wykonywania przez **Wykonawcę** robót niezgodnie z dokumentacją, o której mowa w § 3,
 - c) zaprzestania realizacji roboty budowlanej przez **Wykonawcę** przez okres przekraczający 7 dni,



- d) rażącego naruszenia przez **Wykonawcę** postanowień niniejszej umowy, w szczególności wykonania roboty budowlanej niezgodnie z Warunkami Zamówienia i ofertą **Wykonawcy**,
- e) w razie wystąpienia istotnej zmiany okoliczności powodującej, że wykonanie umowy nie leży w interesie Zamawiającego, czego nie można było przewidzieć w chwili zawarcia umowy.
2. Odstąpienie od umowy wymaga zachowania formy pisemnej pod rygorem nieważności.
3. W przypadku odstąpienia od umowy, bez względu na to, która strona od umowy odstąpiła, **Wykonawca**:
- a) wstrzyma dalszą realizację umowy poza robotami określonymi przez **Zamawiającego**, koniecznymi dla zabezpieczenia już zrealizowanych prac,
- b) uwzględniając postanowienia ust. 5 – usunie sprzęt budowlano montażowy i wycofa swój personel z terenu budowy, uporządkuje teren budowy, jak również zabezpieczy teren budowy do daty przekazania go **Zamawiającemu**,
- c) przekaże **Zamawiającemu** wszelkie prawa, tytuły itp. dotyczące przedmiotu umowy aktualne na dzień odstąpienia,
- d) dostarczy **Zamawiającemu** całą dokumentację techniczną, wszystkie rysunki, specyfikacje i inne dokumenty przygotowane przez **Wykonawcę** związane z realizacją umowy, aktualne na dzień odstąpienia.
4. W przypadku odstąpienia od umowy **Zamawiający** zapłaci **Wykonawcy**:
- a) wynagrodzenie za roboty wykonane do dnia odstąpienia od umowy i materiały zakupione dla celów wykonania robót. Podstawą do wyceny wykonanych robót i materiałów będzie protokół inwentaryzacji stanu zaawansowania robót, sporządzony przez przedstawicieli **Zamawiającego** i **Wykonawcy**,
- b) poniesione przez **Wykonawcę** uzasadnione koszty związane z zabezpieczeniem przedmiotu umowy zgodnie z ust. 3, pkt a).
5. W przypadku odstąpienia od umowy przez **Zamawiającego**, z przyczyn leżących po stronie **Wykonawcy**, **Zamawiający** może wejść na teren budowy i zakończyć realizację we własnym zakresie lub zatrudniając osobę trzecią.
6. W przypadku odstąpienia od umowy przez **Zamawiającego** z przyczyn leżących po stronie **Wykonawcy** **Zamawiający**, kończąc sam (lub przy pomocy osoby trzeciej) realizację umowy, ustali koszt zakończenia roboty budowlanej. Jeżeli sumy już zapłacone **Wykonawcy** powiększone o koszt robót zrealizowanych przez **Zamawiającego** lub osobę trzecią przekraczają wynagrodzenie określone w § 5, **Wykonawca**, oprócz naliczonych kar umownych, zobowiązany jest zwrócić **Zamawiającemu** tę różnicę.

§ 10

1. **Wykonawca** udziela 36 miesięcy gwarancji biegnącej od daty podpisania bezusterkowego protokołu odbioru przedmiotu umowy. Okres gwarancji wydłuża się o okres ewentualnych napraw gwarancyjnych.
2. W okresie trwania gwarancji **Zamawiający** zawiadomi **Wykonawcę** o usterkach lub wadach fizycznych i prawnych przedmiotu roboty budowlanej, a **Wykonawca** w ciągu **14 dni** od daty zgłoszenia usunie wadę lub usterkę bądź uzgodni z **Zamawiającym**, w formie pisemnej pod rygorem nieważności, inny termin ich usunięcia.
3. Jeżeli **Wykonawca** nie usunie wad lub usterek, **Zamawiający** może zlecić ich usunięcie innemu podmiotowi na koszt i ryzyko **Wykonawcy**, bez konieczności uzyskania upoważnienia sądu i bez utraty gwarancji.
4. **Zamawiający** niezależnie od uprawnień wynikających z gwarancji, może wykonywać uprawnienia wynikające z tytułu rękojmi za wady fizyczne i prawne przedmiotu roboty budowlanej.

§ 11

1. Obowiązki kierownika budowy ze strony **Wykonawcy** pełnić będzie:
Pan(i) ... , tel.: ...
2. Obowiązki koordynującego sprawy związane z dostawą ze strony **Zamawiającego** pełnić będzie:
Pan(i), tel.:
3. Obowiązki koordynującego sprawy związane z dostawą ze strony **Wykonawcy** pełnić będzie:
Pan(i), tel.:

§ 12

Jeżeli w trakcie realizacji przedmiotu umowy wystąpi konieczność wykonania robót dodatkowych, których Wykonawca – na podstawie niniejszej umowy oraz przy dołożeniu należytej staranności – nie mógł przewidzieć, ich wykonanie może nastąpić za dodatkową zapłatą tylko wówczas, gdy Strony zawrą odrębną umowę w formie pisemnej pod rygorem nieważności, podpisaną przez osoby upoważnione do reprezentacji Stron. Wykonawcy nie przysługują jakiegokolwiek roszczenia wobec Zamawiającego z tytułu wykonania robót dodatkowych, o których mowa powyżej, jeżeli wykonał je bez zawarcia przez Strony odrębnej umowy.

§ 13

1. Ewentualne spory mogące wynikać z niniejszej umowy **strony** będą starały się rozwiązać polubownie.
2. W przypadku gdyby rozwiązania polubownego nie dało się wypracować, strony poddają spory pod rozstrzygnięcie rzeczowo właściwego Sądu Powszechnego w **Poznaniu**.
3. Wszelkie zmiany i uzupełnienia w treści umowy wymagają zachowania formy pisemnej pod rygorem nieważności i mogą być dokonane wyłącznie gdy są korzystne dla **Zamawiającego** i nie wymagają zmiany treści oferty **Wykonawcy**, bądź gdy konieczność wprowadzenia takich zmian wynika z okoliczności, których nie można było przewidzieć w chwili zawarcia umowy, z zastrzeżeniem postanowień zawartych w ust. 4.
4. Zmiany adresu Stron, numeru konta bankowego, wykazu osób do kontaktu nie stanowią zmiany umowy i nie wymagają zawierania dodatkowych aneksów. O powyższych zmianach strony powiadamiają się wzajemnie w formie pisemnej.
5. W sprawach nieuregulowanych niniejszą umową obowiązują w szczególności przepisy Kodeksu Cywilnego.
6. Umowę sporządzono w dwóch jednobrzmiących egzemplarzach, po jednym dla każdej ze stron.
7. Załączniki do umowy:
 - a) Załącznik nr 1 - Protokół końcowego odbioru robót budowlanych.
 - b) Załącznik nr 2 – kopia polisy ubezpieczenia odpowiedzialności cywilnej.

Zamawiający

pieczęć imienna i podpis

Wykonawca

pieczęć imienna i podpis